



MLA25B / MLA210 / MLA208

Линейный массив  
акустических систем

# Руководство по эксплуатации



# Важные инструкции по обеспечению безопасности

1. Внимательно прочитайте эти инструкции.
2. Сохраните эти инструкции.
3. Обращайте внимание на все предупреждения.
4. Следуйте всем инструкциям.
5. Не используйте это устройство рядом с водой.
6. Протирайте только сухой тканью.
7. Не устанавливайте устройство рядом с источниками тепла, такими как радиаторы, отопительные приборы, печи или другие устройства (включая усилители), выделяющие тепло.
8. Используйте только те приспособления/аксессуары, которые указаны производителем.
9. Не подвергайте это устройство воздействию капель или брызг и убедитесь, что поблизости нет предметов, наполненных жидкостью



Знак молнии в равностороннем треугольнике предупреждает пользователя о наличии внутри корпуса устройства неизолированного опасного напряжения, величина которого может быть достаточной для возникновения риска поражения электрическим током.



Восклицательный знак в равностороннем треугольнике предупреждает пользователя о наличии важных инструкций по эксплуатации и техническому обслуживанию в документации, прилагаемой к прибору.



Звездочка в равностороннем треугольнике информирует пользователя о необходимых инструкциях по установке или снятию оборудования или аппаратных средств, относящихся к системе.

## Меры предосторожности



Не используйте громкоговорители серии MLA в условиях, где температура превышает +40°C (104°F).



Никогда не подвергайте громкоговорители серии MLA воздействию дождя, воды или высокой влажности.



Громкоговорители серии MLA от Moti.vity легко способны генерировать уровень звукового давления, достаточный для причинения необратимого повреждения слуха любому, кто находится на обычном расстоянии покрытия. Следует соблюдать осторожность, чтобы избежать длительного воздействия уровня звукового давления, превышающего 90 дБ.

## Уровень звука

Воздействие чрезвычайно высоких уровней шума может привести к постоянной потере слуха. Администрация по безопасности и гигиене труда США (OSHA) установила допустимые уровни воздействия определенных уровней шума. Согласно OSHA, воздействие высоких уровней звукового давления (SPL), превышающих эти пределы, может привести к потере слуха. При использовании оборудования, способного генерировать высокие уровни SPL, используйте средства защиты слуха во время работы такого оборудования.

Часы в день	SPL (dB)	Пример
8	90	Небольшой концерт
6	92	Поезд
4	95	Метро
3	97	Мониторы высокого уровня
2	100	Концерт классич. музыки
1,5	102	Клепальный станок
1	105	Машинный завод
0,5	110	Аэропорт
0,25 и меньше	115	Рок-концерт

## Описание

**Благодарим вас за выбор линейной звуковой системы Moti.vity серии MLA.**

Пожалуйста, уделите время ознакомлению с этим руководством, чтобы понять все возможности вашей системы Moti.vity и в полной мере использовать её потенциал.

Серия MLA — это результат постоянных усилий Moti.vity по созданию более мощных, компактных, лёгких и гибких систем звукоусиления. Разработанная как для передвижных, так и для стационарных систем, серия MLA сочетает в себе легендарное качество звука Moti.vity с самыми передовыми технологиями и поддержкой звукоусиления.

# Особенности системы

## MLA 208 — 2-полосная линейная звуковая система с двумя 8-дюймовыми динамиками

Линейная звуковая система Moti.vity MLA 208 состоит из двух 8-дюймовых низкочастотных динамиков с ферритовыми магнитами и двух 1,4-дюймовых компрессионных драйверов с ферритовыми магнитами, а также высокоэффективной системы подвеса. Разработана для модульного покрытия небольших и средних площадок и предназначена для использования с сабвуфером MLA25B (продается отдельно). MLA208 отличается высокой универсальностью и производительностью.

Регулируемая система подвеса позволяет использовать классическую конфигурацию прямой линейной системы или ряд различных вариантов наклона, обеспечивая простоту нацеливания системы. Угол между модулями массива регулируется от 0° (прямо) до 10°. Максимальный общий угол между двумя корпусами составляет 10°.

Может использоваться в сочетании с изделиями той же серии MLA25B и MLA210 (требуется специальная рама для массива).

Поддерживает подвесной и напольный монтаж. Гибкие варианты использования.

## Характеристики:

### 2-полосная пассивная линейная звуковая система

- Два 8-дюймовых низкочастотных динамика с ферритовыми магнитами
- Два 1,4-дюймовых компрессионных драйвера с ферритовыми магнитами
- Мощность: 400 Вт (AES), 800 Вт (RMS), 1600 Вт (PEAK)
- Bi-Amp: Переключатель в режим Bi-Amp/Passive
- Диаграмма направленности: 90° (горизонталь) x 8° (-6dB) (вертикаль) (на один корпус)
- (Вертикальный угол охвата линейного массива зависит от угла и кривизны массива)
- Внутренний и внешний кроссовер (переключатели на внутреннем и внешнем кроссоверах)
- Быстросъемные разъемы
- Может устанавливаться в сочетании с сабвуферами той же серии
- Два параллельных разъема Speakon 4-pin
- Корпус: фанера из берёзы толщиной 15 мм, износостойкое покрытие.
- Прочная стальная защитная решетка оберегает динамики от повреждений
- Размеры: 239x711x355 мм
- Цвет: Чёрный
- Масса нетто: 22,6 кг

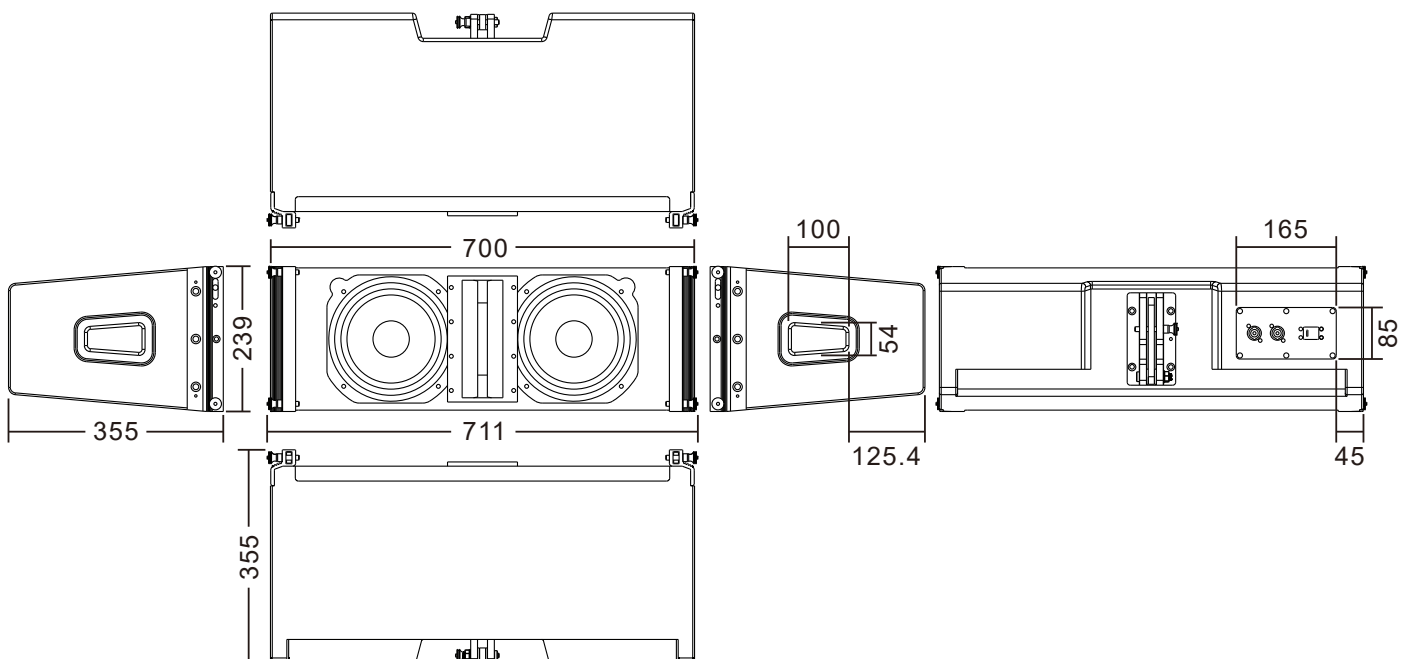

# Особенности системы

## MLA 210 — 2-полосная линейная звуковая система с двумя 10-дюймовыми динамиками

Линейная звуковая система Moti.city MLA 210 состоит из двух 10-дюймовых низкочастотных динамиков с ферритовыми магнитами и одного 3-дюймового компрессионного драйвера с ферритовым магнитом, а также высокоэффективной системы подвеса. Разработана для модульного покрытия небольших и средних площадок и предназначена для использования с сабвуфером MLA25B (продается отдельно). MLA210 отличается высокой универсальностью и производительностью.

Регулируемая система подвеса позволяет использовать классическую конфигурацию прямой линейной системы или ряд различных вариантов наклона, обеспечивая простоту нацеливания системы. Угол между модулями массива регулируется от 0° (прямо) до 10°. Максимальный общий угол между двумя корпусами составляет 10°.

Может использоваться в сочетании с изделиями той же серии MLA25B и MLA208 (требуется специальная рама для массива).

Поддерживает подвесной и напольный монтаж. Гибкие варианты использования.

## Характеристики:

### 2-полосная пассивная линейная звуковая система

- Два 10-дюймовых низкочастотных динамика с ферритовыми магнитами
- Один 3-дюймовый компрессионный драйвер с ферритовым магнитом
- Мощность: 700 Вт (AES), 1400 Вт (RMS), 2800 Вт (PEAK)
- Vi-Amp: Переключатель в режим Vi-Amp/Passive
- Диаграмма направленности: 90° (горизонталь) x 8° (-6dB) (вертикаль) (на один корпус)
- (Вертикальный угол охвата линейного массива зависит от угла и кривизны массива)
- Внутренний и внешний кроссоверы (с переключателями)
- Быстросъемные штыревые разъемы
- Возможность установки в комбинации с сабвуферами той же серии
- Два параллельных разъема Speakon 4-pin
- Корпус: фанера из берёзы толщиной 15 мм, износостойкое покрытие.
- Прочная стальная защитная решетка оберегает динамики от повреждений
- Размеры: 239x711x500 мм
- Цвет: Чёрный
- Вес: 38.3

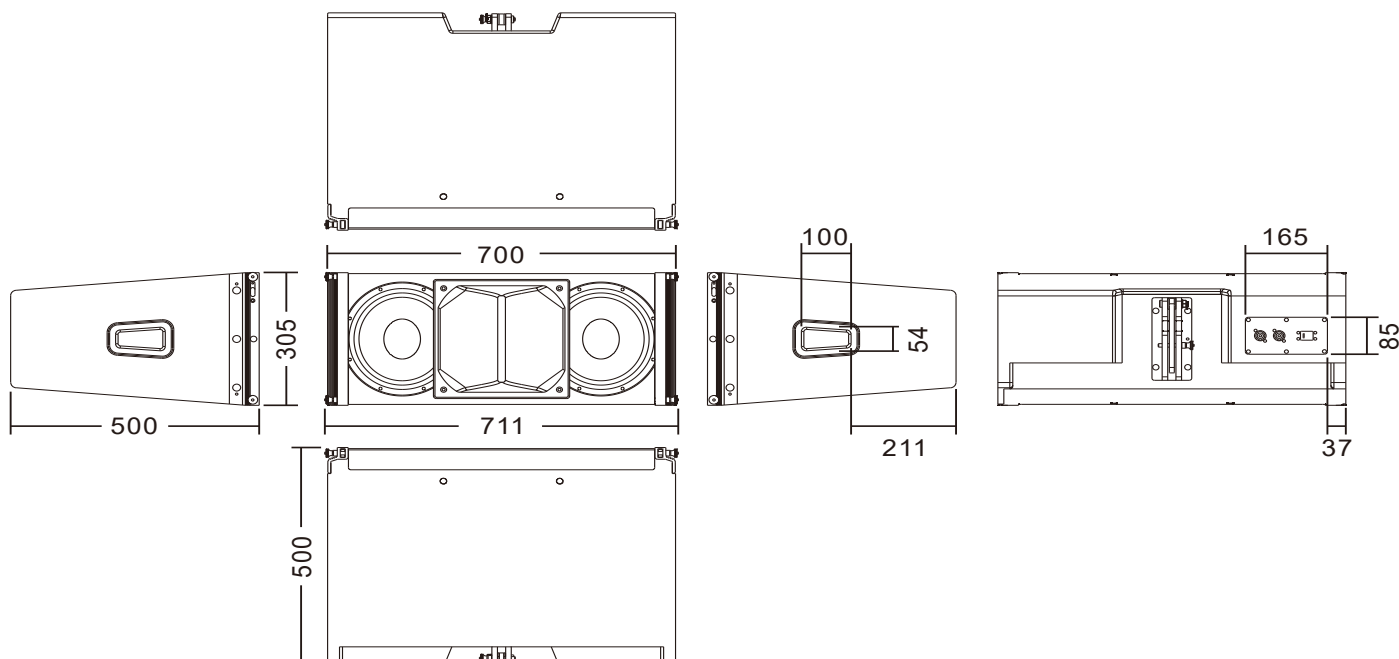

# Особенности системы

## Сабвуферная система Moti.vity MLA25B с двумя 15-дюймовыми динамиками

Сабвуферная система линейного массива Moti.vity MLA25B состоит из двух высокопроизводительных 15-дюймовых низкочастотных динамиков с ферритовыми магнитами (2 блока, полосовой фильтр 6-го порядка) и высокоэффективной системы подвеса. Разработана для модульного покрытия небольших и средних площадок и предназначена для использования с системами MLA208 и MLA210. MLA25B отличается высокой универсальностью и производительностью.

Может использоваться в сочетании с изделиями той же серии MLA208 и MLA210 (требуется специальная рама для массива).

Поддерживает подвесной и напольный монтаж. Гибкие варианты использования.

## Характеристики:

- Два 15-дюймовых низкочастотных динамика с ферритовыми магнитами (2 блока, полосовой фильтр 6-го порядка)
- Мощность: 1000 Вт (AES), 2000 Вт (RMS), 4000 Вт (PEAK)
- Диаграмма направленности: 360° (-6dB) (на один корпус)
- Быстросъемные штыревые разъемы
- Возможность установки в комбинации с линейными массивами той же серии
- Два параллельных разъема Speakon 4-pin
- Корпус: фанера из берёзы толщиной 15 мм, износостойкое покрытие
- Прочная стальная защитная решетка оберегает динамики от повреждений
- Размеры: 600x798x750 мм
- Цвет: Чёрный
- Вес: 72 кг

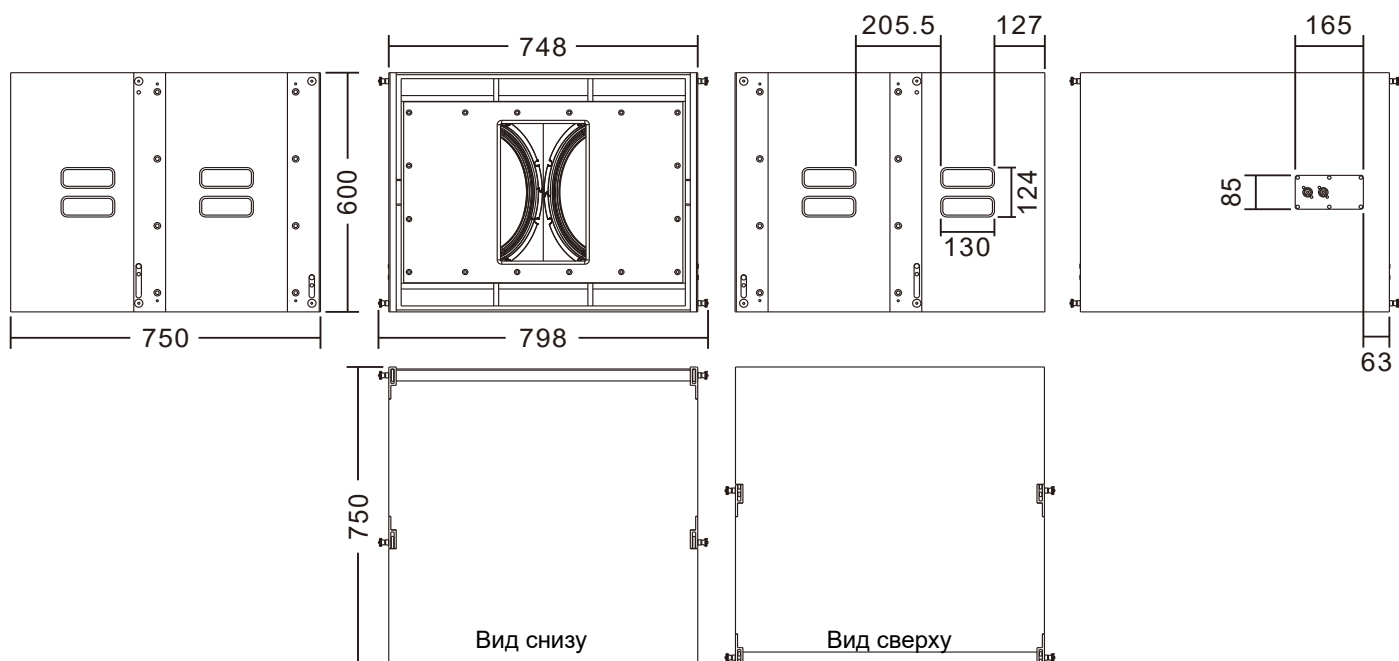

# Особенности

## Многофункциональная рама для массива MLA8105FB

Специальная многофункциональная рама для линейных звуковых систем Moti.vity серии MLA. Может использоваться в сочетании с изделиями той же серии: MLA25B, MLA208 и MLA210. Поддерживает подвесной и напольный монтаж.

Гибкие варианты использования.

Заказывается отдельно.

## Конфигурация:

- 9 шт. штырей 8×30 мм
- 2 шт. U-образных зажимов M25
- 2 шт. строп 3М
- 4 шт. четырехточечных подвижных соединений
- 1 шт. центрального подвижного соединения

Подходит для независимого подвесного и напольного монтажа MLA208, MLA210, MLA25B.

Подходит для подвесного и напольного монтажа комбинации MLA25B и MLA208 или MLA210.

Подходит для подвесного и напольного монтажа комбинации MLA208 и MLA210.



## ГАБАРИТНЫЕ РАЗМЕРЫ ИЗДЕЛИЯ:



Размеры: 90x800x755 мм

Цвет: Чёрный

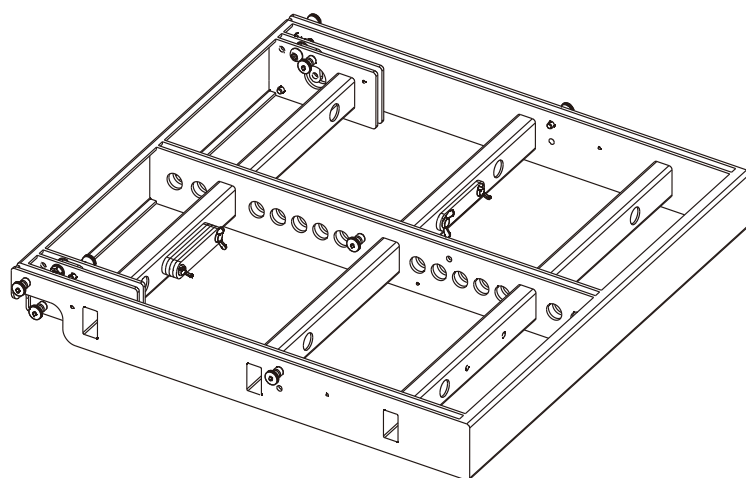
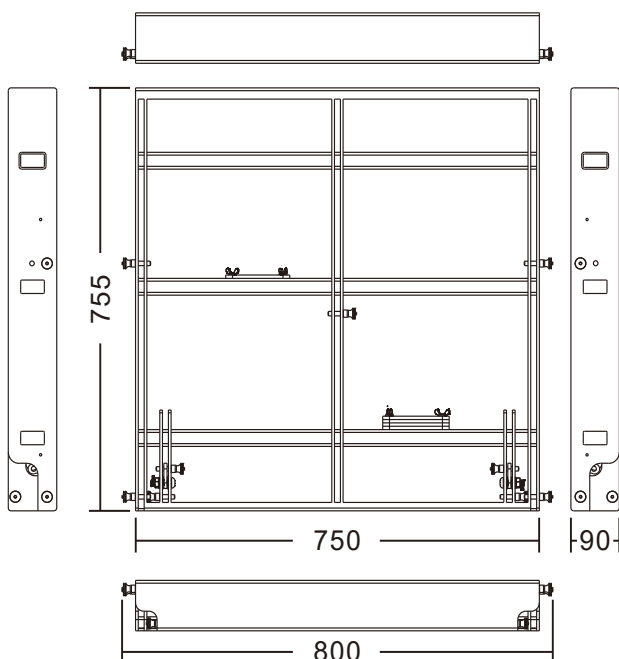
Масса нетто: 32,5 кг



# Спецификации

Модель	MLA208	MLA210	MLA25B
			
Частотный диапазон (-6 дБ)	65 Гц - 18.5 кГц НЧ: 65 Гц - 4 кГц ВЧ: 900 Гц - 18.5 кГц	58 Гц - 18 кГц НЧ: 58 Гц - 3.5 кГц ВЧ: 600 Гц - 18 кГц	30 Гц - 200 Гц
Осевая чувствительность (1 Вт на 1 м)	99 дБ (НЧ: 99 дБ, ВЧ: 109 дБ)	102 дБ (НЧ: 102 дБ, ВЧ: 112 дБ)	102 дБ
Максимальное измеренное звуковое давление (P <sub>max</sub> на 1 м)	125 дБ@400 Вт (131 дБ@1600 Вт) НЧ: 124 дБ@320 Вт 130 дБ@1280 Вт ВЧ: 128 дБ@80 Вт 134 дБ@320 Вт	131 дБ@700 Вт (137 дБ@2800 Вт) НЧ: 130 дБ@600 Вт 136 дБ@2400 Вт ВЧ: 132 дБ@100 Вт 138 дБ@400 Вт	132 дБ@1000 Вт (138 дБ@4000 Вт)
Диаграмма направленности (Горизонталь x Вертикаль)	Гориз 90°x Вертик 8°		Гориз 360°x Вертик 360°
Мощность	(AES): 400 Вт, (RMS): 800 Вт, (PEAK): 1600 Вт	(AES): 700 Вт, (RMS): 1400 Вт, (PEAK): 2800 Вт	(AES): 1000 Вт, (RMS): 2000 Вт, (PEAK): 4000 Вт
Переключение внутреннего и внешнего кроссовера	Да		Нет
Низкочастотный преобразователь (динамик НЧ)	2 x 8" низкочастотных динамика с ферритовыми магнитами (звуковая катушка 50 мм)	2 x 10" низкочастотных динамика с ферритовыми магнитами (звуковая катушка 65 мм)	2 x 15" низкочастотных динамика с ферритовыми магнитами (звуковая катушка 100 мм)
Высокочастотный преобразователь (динамик ВЧ)	2 x 1.4" компрессионных драйвера с ферритовыми магнитами (звуковая катушка 36 мм)	1 x 3" компрессионных драйвера с ферритовыми магнитами (звуковая катушка 36 мм)	//
Номинальное сопротивление	16 Ом (НЧ: 16 Ом, ВЧ: 16 Ом)	8 Ом (НЧ: 8 Ом, ВЧ: 8 Ом)	4 Ом
Bi-Amp	Полоса раздела встроенного кроссовера: 2 кГц	Полоса раздела встроенного кроссовера: 1,9 кГц	//
Подключение	SPEAKON NL4 × 2 шт Внутренняя проводка: PIN 1+ = +, PIN 1- = - Внешняя проводка: PIN 1+/1- = НЧ, PIN 2+/2- = ВЧ		SPEAKON N14 × 2 шт PIN 1+/2+ = POS. PIN 1-/2- = NEG.
Материал корпуса	Корпус из берёзовой фанеры толщиной 15 мм, износостойкое покрытие		
Габариты (мм) (В x Ш x Г)	239x711x355 мм	305x711x500 мм	600x798x750 мм
Вес	22.6 кг	38.3 кг	72 кг

# Графики частотной характеристики

MLA208

Частотная харатеристика



Сопротивление

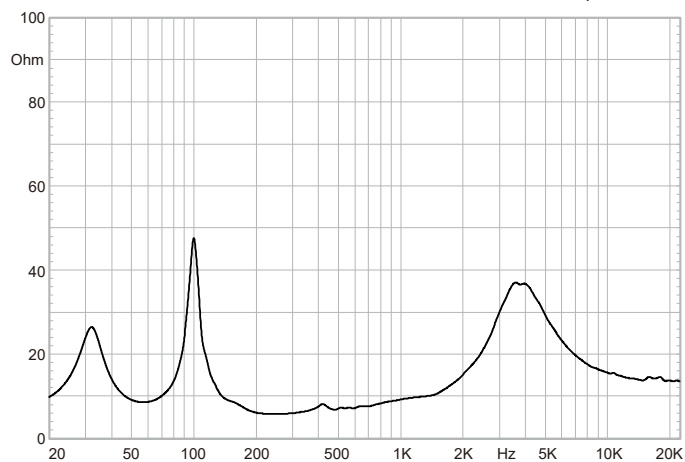

MLA210

Частотная харатеристика

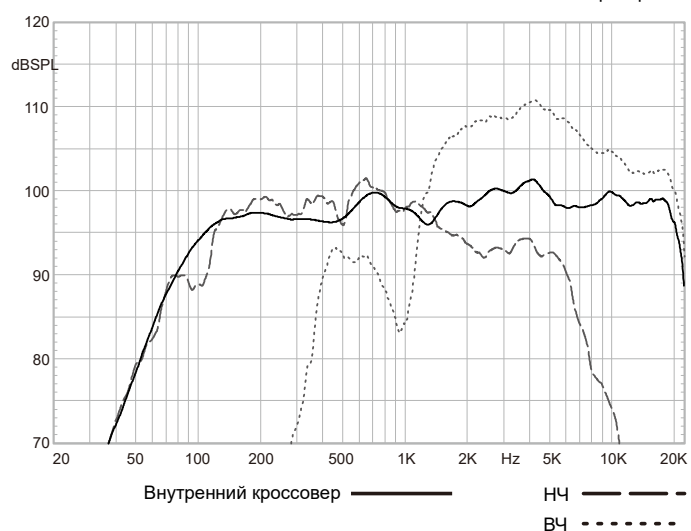

Сопротивление

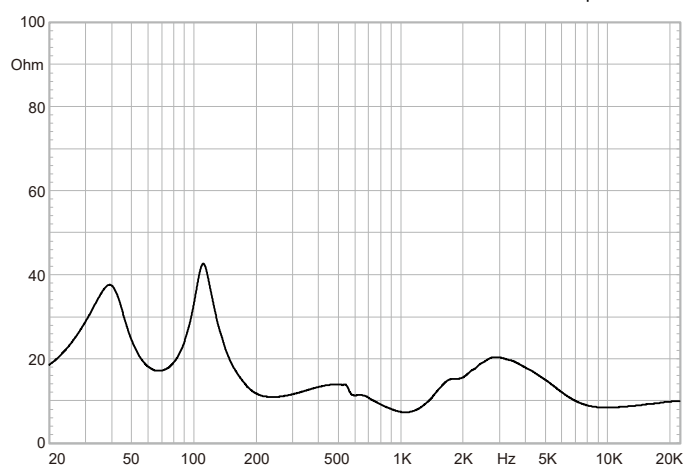

MLA25B

Частотная харатеристика

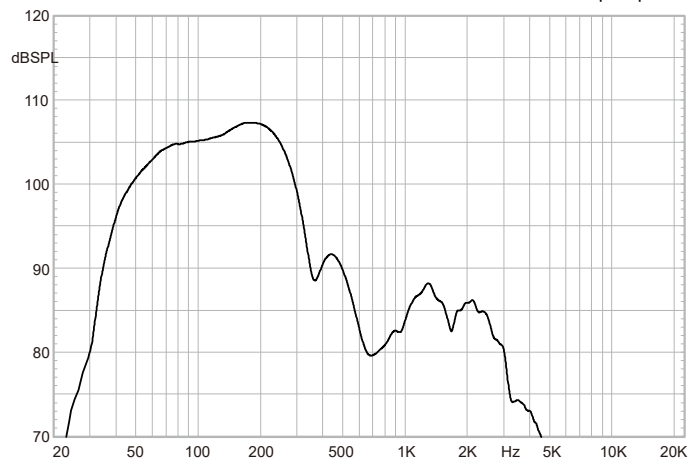

Сопротивление

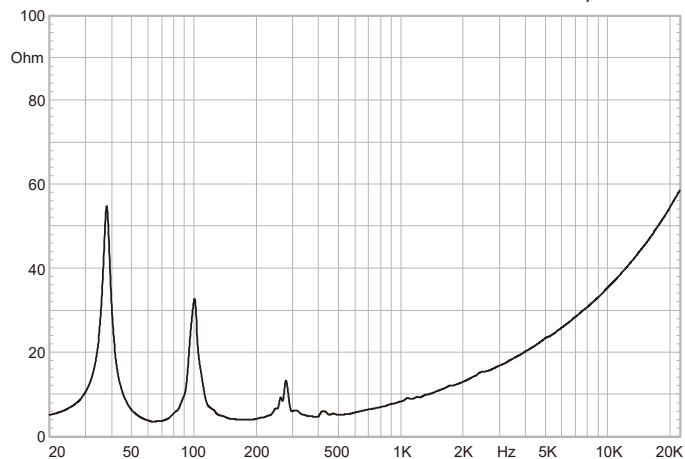

Приведенные выше тестовые данные получены при условии 1 Вт/1 м.

# Рекомендуемые конфигурации

Базовая стереосистема с использованием MLA208 или MLA210. Базовая стереосистема с использованием MLA25B. Используйте режим внутреннего кроссовера.

Конфигурация вывода NL4	
Контакты 1+ и 1-	Используемый
Контакты 2+ и 2-	Неиспользуемый

## ВХОДНЫЕ СОЕДИНЕНИЯ

Подробное описание разъемов см. в разделе спецификаций.

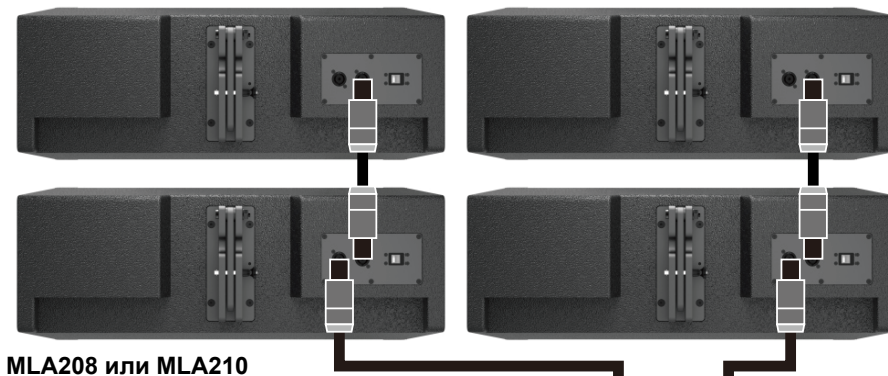
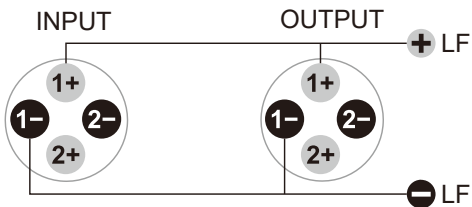

MLA208 или MLA210

Цифровая обработка сигнала (DSP) разделяет сигнал полного диапазона и сигнал сабвуфера

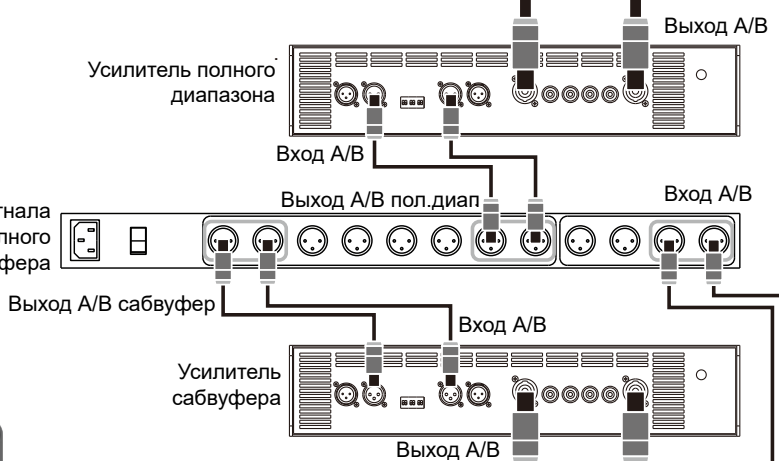

**ВНИМАНИЕ:** переключатель входа широкополосного динамика должен быть установлен в положение «ПАССИВНЫЙ». В противном случае динамик будет поврежден.

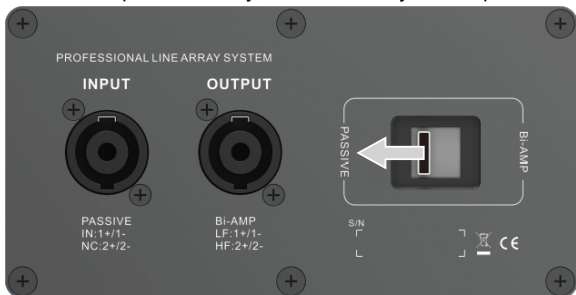

MLA25B

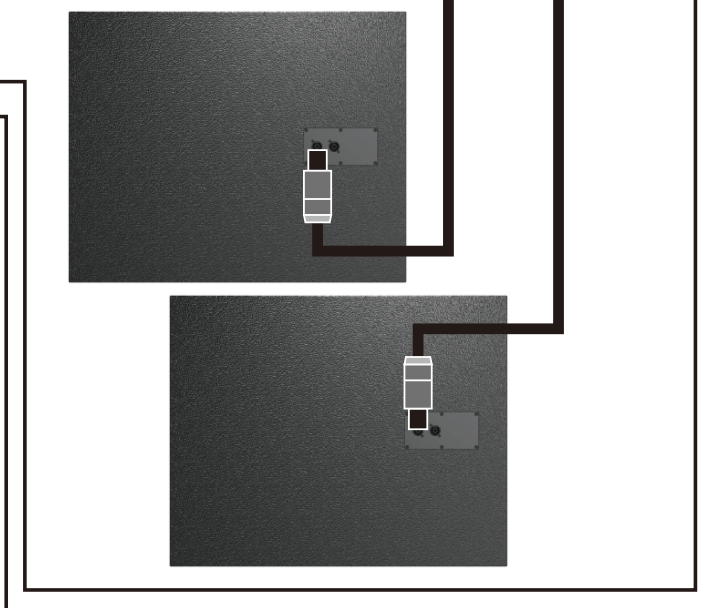

На основной микшерный выход А

На основной микшерный выход В

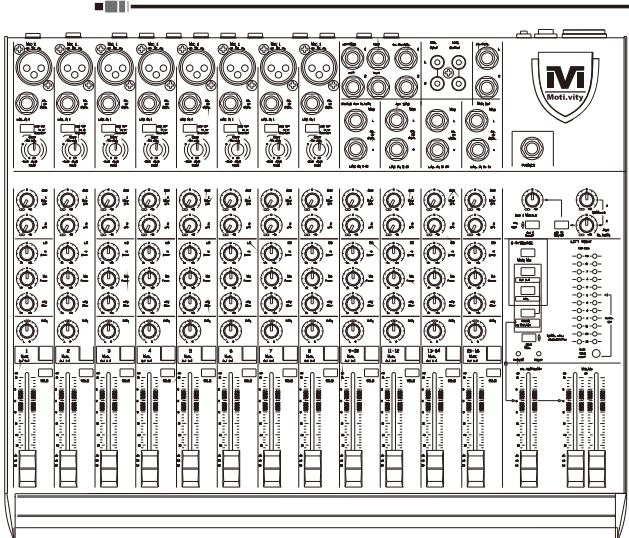

# Рекомендуемые конфигурации

Базовая стереосистема с использованием MLA208 или MLA210. Базовая стереосистема с использованием MLA25B. Используйте внешний кроссовер:

Конфигурация вывода NL4	
Контакты 1+ и 1-	Используемый
Контакты 2+ и 2-	Используемый

## ВХОДНЫЕ СОЕДИНЕНИЯ

Подробное описание разъемов см. в разделе спецификаций.

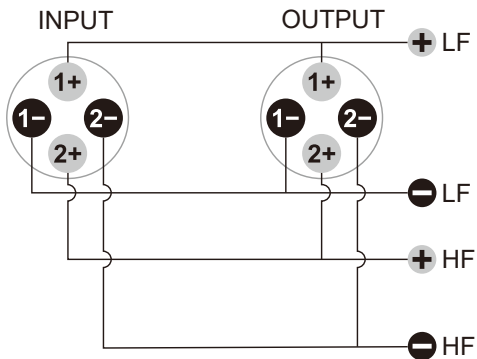

**ВНИМАНИЕ:** переключатель входа широкополосного динамика должен быть установлен в положение «Bi-AMP» (двухканальное усиление). В противном случае динамик будет поврежден.

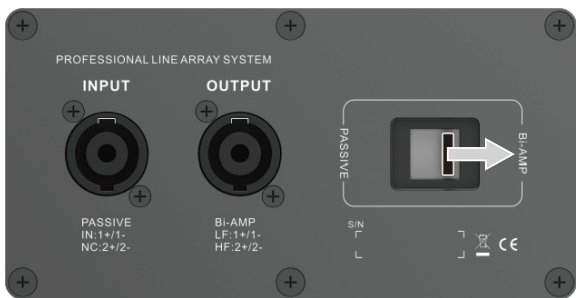

На основной микшерный выход А

На основной микшерный выход В

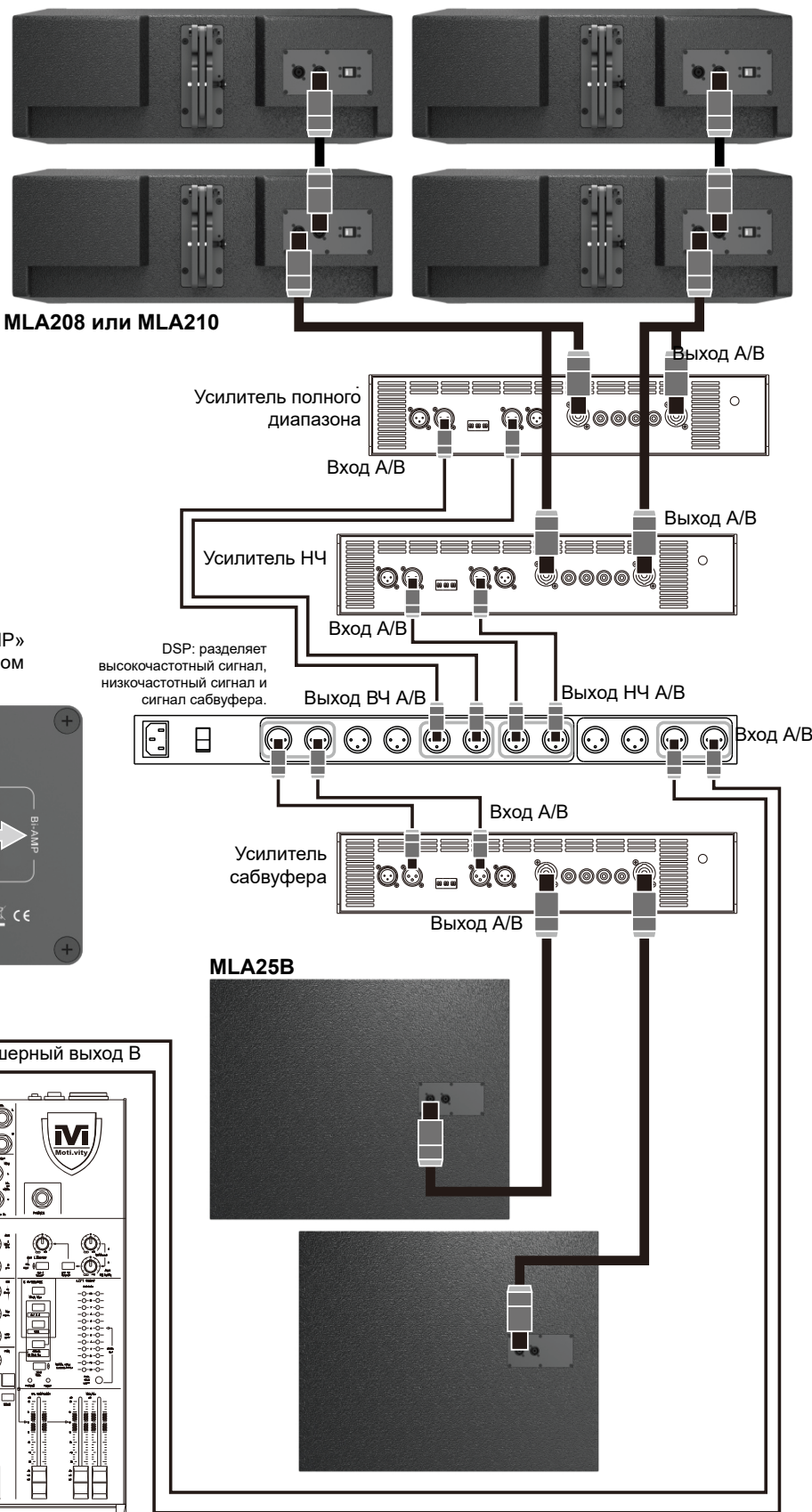
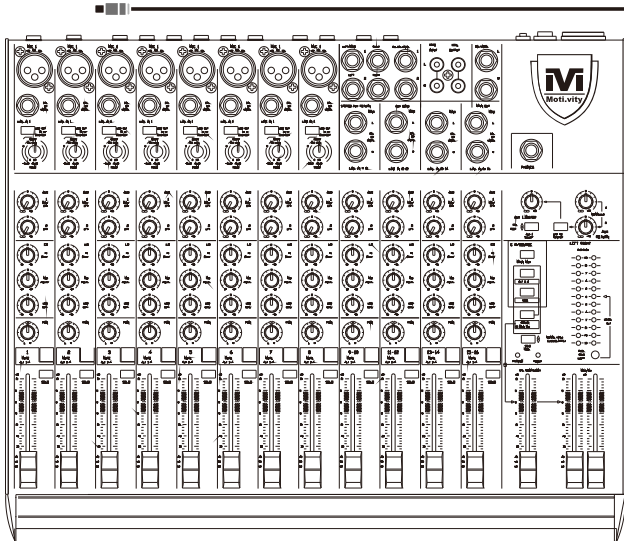

# Монтаж подвесом или наземная установка

## ПРЕДУПРЕЖДЕНИЕ:

Подвешивание любых предметов потенциально опасно и должно выполняться только лицами, обладающими полными знаниями методов и правил такелажных работ с подвесными грузами. Компания Moti.vity настоятельно рекомендует подвешивать линейные массивы громкоговорителей серии MLA с учетом всех действующих национальных, федеральных, региональных и местных норм.

Ответственность за безопасную установку линейных массивов громкоговорителей серии MLA в соответствии со всеми этими нормами несет монтажник. При подвешивании линейных массивов громкоговорителей Moti.vity настоятельно рекомендуется проводить осмотр системы не реже одного раза в год.

При обнаружении каких-либо признаков ослабления или повреждения необходимо немедленно принять меры. Для безопасного подвешивания системы требуется правильное использование всего прилагаемого крепежа. Перед подвешиванием массива всегда необходимо проводить тщательные расчеты, чтобы убедиться, что все компоненты используются в пределах допустимых нагрузок.

Никогда не превышайте максимальные рекомендуемые значения нагрузки. Перед подвешиванием любой акустической системы всегда осматривайте все компоненты (корпус, подвесные рамы, штифты, такелажные болты, крепеж рельсов и т.д.) на наличие трещин, деформаций, коррозии или отсутствующих/ослабленных/поврежденных деталей, которые могут снизить прочность и безопасность массива.

Не подвешивайте громкоговоритель до тех пор, пока не будут приняты соответствующие меры. При подвешивании подвесных моделей громкоговорителей Moti.vity используйте только такелажные изделия с указанным пределом нагрузки.

Компания Moti.vity не несет ответственности за использование своей продукции в любых целях или неправильное использование этой информации в любых целях. Кроме того, Moti.vity не несет ответственности за ненадлежащее использование своей продукции, вызванное несоблюдением процедур осмотра и технического обслуживания или любым другим неправильным использованием. Перед подвешиванием системы все детали и компоненты должны быть проверены экспертом, прошедшим обучение и имеющим опыт подвешивания акустических систем.

## Рекомендуемое количество подвесных кабинетов

Модель	Вес	Испытание с коэффициентом безопасности 10:1. Количество подвесных громкоговорителей	Стандарт испытания на растяжение	Результат	При обычном применении максимальное количество подвесных громкоговорителей.
			Коэффициент запаса прочности 10:1		
MLA208	22,6 кг	12	2,75 Т	1) Рама не имеет видимых деформаций и повреждений; 2) Крепеж на громкоговорителе не деформирован, корпус громкоговорителя не поврежден; 3) Все фиксирующие штифты не имеют видимых деформаций и изгибов и могут быть нормально извлечены.	10
MLA210	38,3 кг	12	2,75 Т		16
MLA25B	72 кг	-	2,75 Т		4

### Максимальное суммарное количество сабвуферов MLA208, MLA210 и MLA25B:

Соотношение сабвуферов и двухполосных (2-way) систем.		
MLA25B	MLA208	MLA210
0	10	6
1	7	4
2	4	2
3	1	0
4	0	0

# Схема установки линейного массива

## Подвесной монтаж

1) Рама массива. Метод установки скобы (подвесной монтаж в двух точках).

Способ установки четырехточечного подвижного соединения.

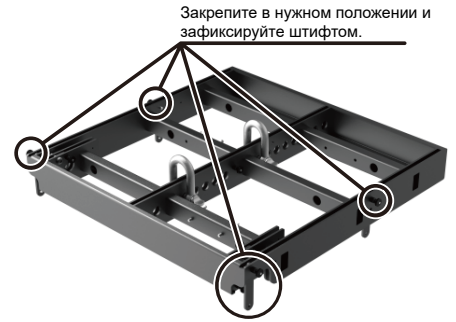
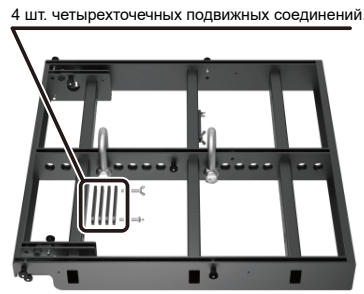
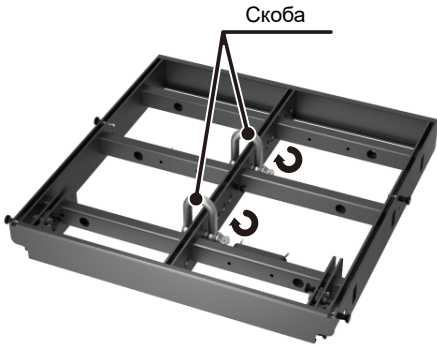

Установите скобу в центральную металлическую пластину, выберите подходящее крепежное отверстие и закрепите его (выберите расстояние между отверстиями для двухточечного крепления в зависимости от количества подвешиваемых элементов и угла наклона).

**ВАЖНО!**

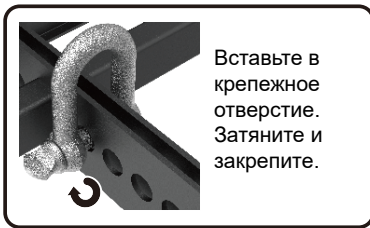

Вставьте в крепежное отверстие. Затяните и закрепите.

**ВАЖНО!**

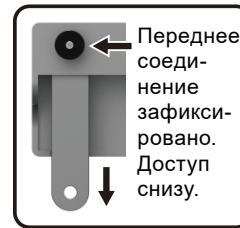

Переднее соединение зафиксировано. Доступ снизу.



Заднее соединение зафиксировано. Доступ снизу.

2) Закрепите раму массива на сабвуферах и установите сабвуферы друг на друга.



Установите раму массива вертикально вниз на верхнюю часть сабвуфера и вставьте четырехточечное подвижное соединение в соответствующие четыре позиции на верхней части сабвуфера.

**⚠** Закреплено штифтами

Выдвиньте четыре соединения под сабвуфер.

**⚠** Закреплено штифтами

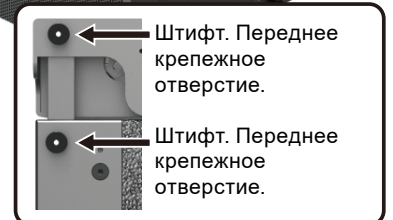

Штифт. Переднее крепежное отверстие.

Штифт. Переднее крепежное отверстие.

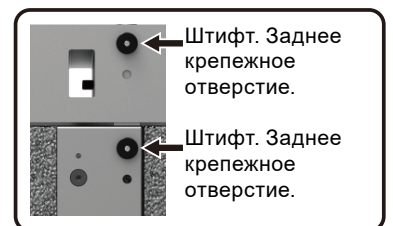

Штифт. Заднее крепежное отверстие.

Штифт. Заднее крепежное отверстие.



Нажмите на переднее соединение. Штифт. Переднее крепежное отверстие.



Нажмите на заднее соединение. Штифт. Заднее крепежное отверстие.

# Схема установки линейного массива



Пропустите выдвинутые снизу сабвуфера соединения вертикально в соответствующие четыре установочных отверстия на верхней части другого сабвуфера.

**!** Закреплено штифтами

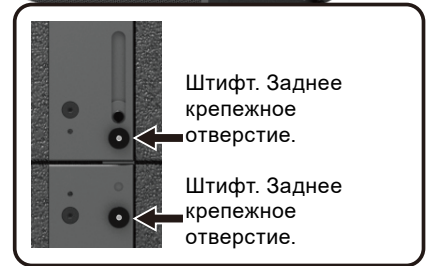
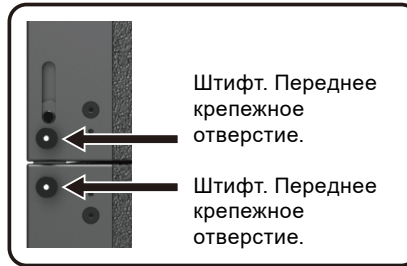

**!** Количество штабелей сабвуферов может быть увеличено или уменьшено в зависимости от фактических условий на месте, но запрещается превышать максимальную безопасную грузоподъемность.

3) Закрепите раму массива на широкополосных динамиках и установите широкополосные динамики друг на друга.



Поднимите переднее соединение вверх и закрепите его штифтом.

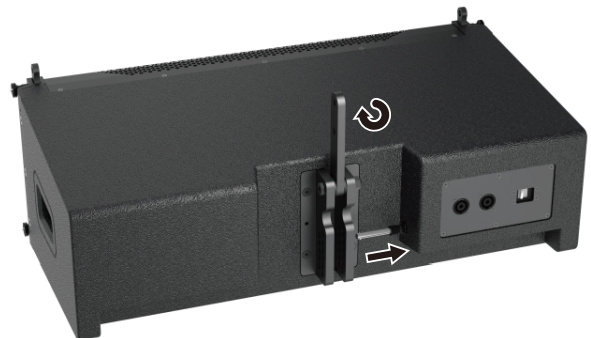

Извлеките фиксирующий штифт заднего соединения и поверните соединение вверх.

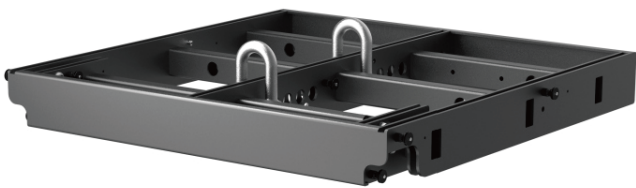

Выверните раму массива с соединением и установите ее вертикально вниз, так чтобы соединительный стержень вошёл в соответствующее положение на раме массива

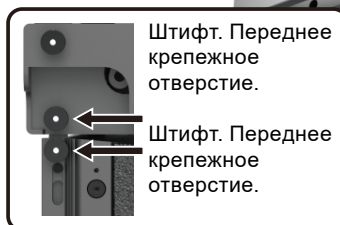

**!** Закреплено штифтами

# Схема установки линейного массива



**ВАЖНО!**

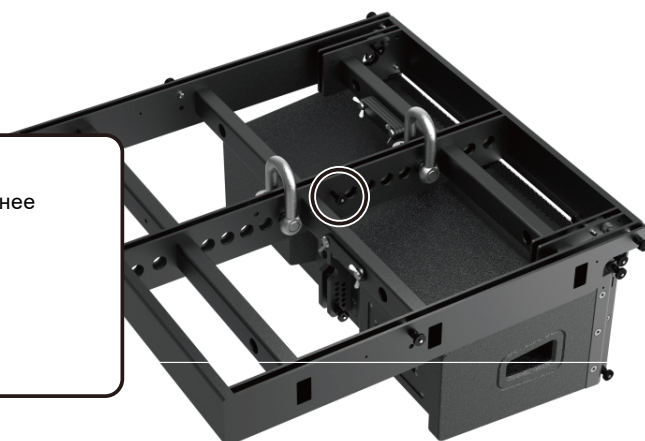

Пропустите соединительный стержень широкополосного динамика в соответствующее установочное отверстие на нижней части другого широкополосного динамика.



**Закреплено штифтами**

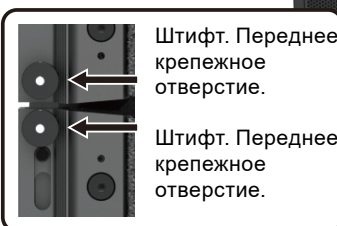

Количество штабелей широкополосных динамиков может быть увеличено или уменьшено в зависимости от фактических условий на месте, но запрещается превышать максимальную безопасную грузоподъемность!

Регулировочное отверстие заднего угла подвеса широкополосного динамика.



Схема углов



Регулировка угла задней подвески широкополосного динамика осуществляется от 0° до 10° с шагом 1°.

**Примечание:** При подвешивании на месте штифт должен быть зафиксирован в отверстии. При необходимости можно использовать страховочную цепь или трос.

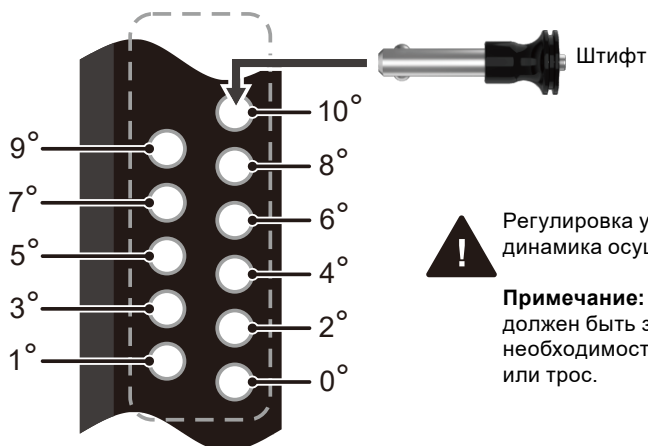
# Схема установки линейного массива

## 4) Соединение массива сабвуферов с массивом широкополосных динамиков.

Вертикально вставьте соединение, выдвинутое из нижней части сабвуфера, в соответствующее установочное отверстие в верхней части рамы массива широкополосных динамиков.

 Закреплено штифтами

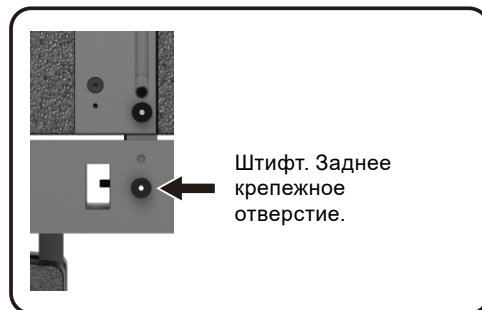
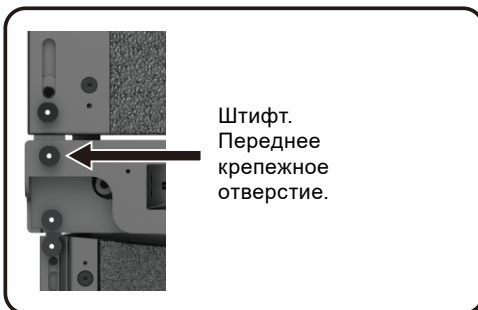

5) Установка линейного массива громкоговорителей завершена. Ниже представлена схема завершённой установки, а также два варианта подвеса:



### Внимание!

Количество устанавливаемых друг на друга линейных массивов громкоговорителей может быть увеличено или уменьшено в зависимости от условий на месте, но запрещается превышать максимально допустимую нагрузку.

# Схема установки линейного массива

## Наземная установка (штабелирование) - GROUND STACK

1) Рама массива. Метод установки четырехточечного подвижного соединения и центрального подвижного соединения.

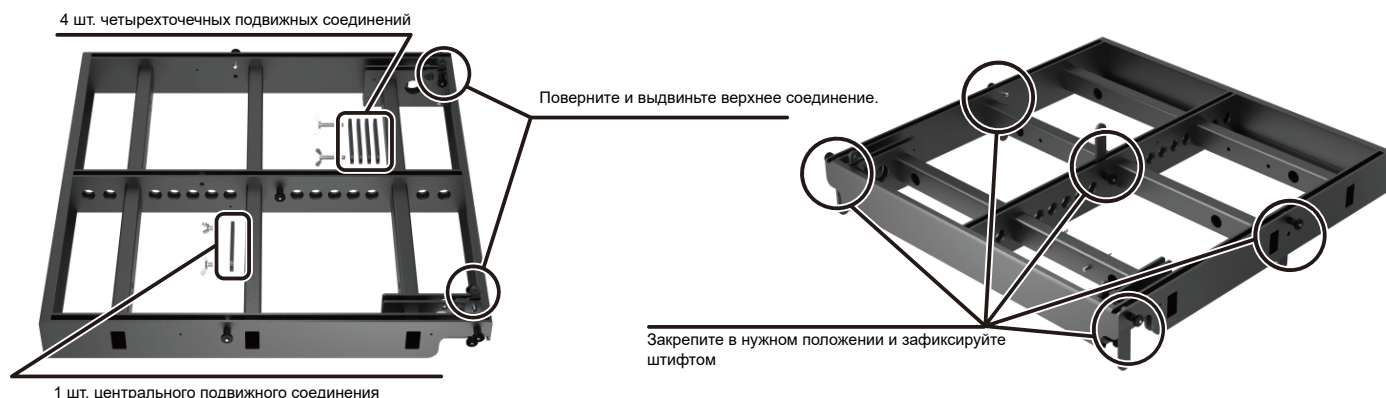

Четырехточечное подвижное соединение: устанавливается в пазы металлической пластины с обеих сторон, фиксируется в верхнем крепежном отверстии защелкой и направлено вниз; Центральное подвижное соединение: устанавливается в крепежное отверстие в пазу центральной металлической пластины и направлено вверх.

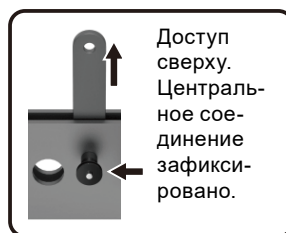
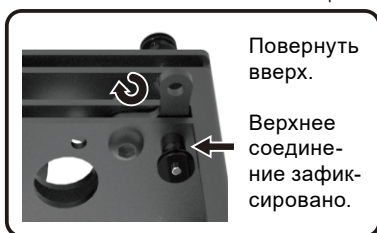

2) Закрепите раму массива на сабвуферах и установите сабвуферы друг на друга. См. пункт 2 раздела «Подвесной монтаж».

Выдвиньте четыре соединения из-под сабвуфера.

**!** Закреплено штифтами

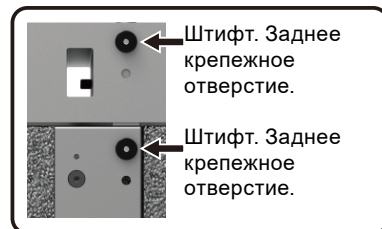
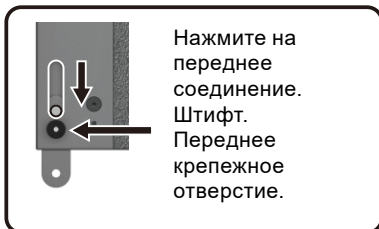

Установите раму массива вертикально вниз на верхнюю часть сабвуфера и вставьте четырехточечные подвижные соединения в соответствующие четыре позиции на верхней части сабвуфера.

**!** Закреплено штифтами

Пропустите выдвинутые снизу сабвуфера соединения вертикально в соответствующие четыре установочных отверстия на верхней части другого сабвуфера.

**!** Закреплено штифтами

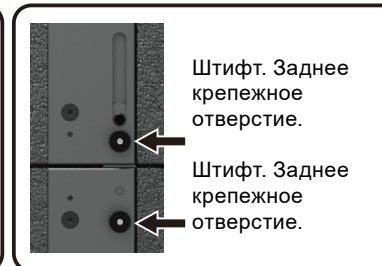
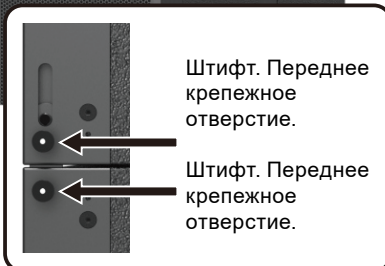

# Схема установки линейного массива

## 3) Соединение широкополосных динамиков с сабвуфером.

**⚠** Закреплено штифтами

Установите широкополосный динамик вертикально вниз в верхнее соединение на раме массива, совместив с установочным отверстием внизу широкополосного динамика.

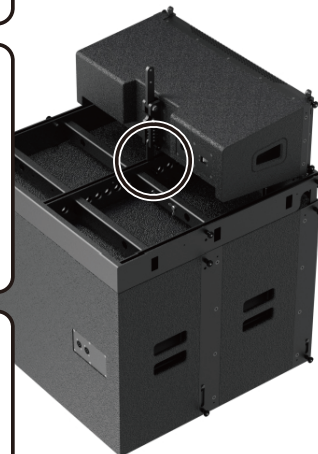
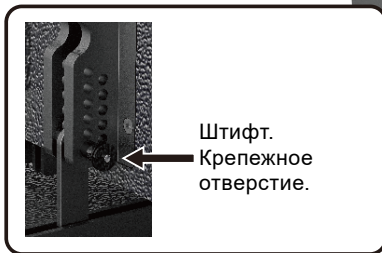
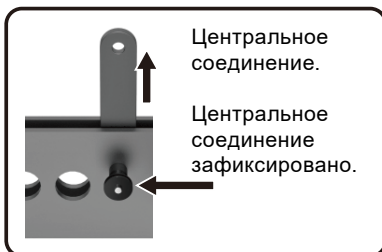

## 4) Установите широкополосные динамики друг на друга. См. пункт 3 раздела «Подвесной монтаж».

Пропустите верхнее соединение широкополосного динамика в соответствующее установочное отверстие на нижней части другого широкополосного динамика

**⚠** Закреплено штифтами

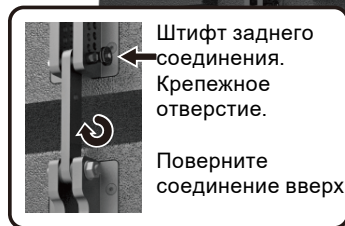
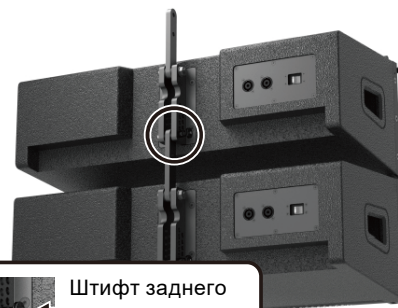
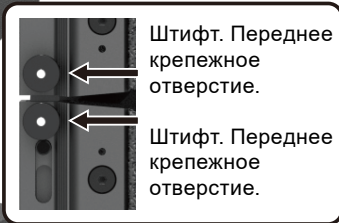

# Схема установки линейного массива

5) Установка линейного массива громкоговорителей завершена. Ниже приведена схема завершённой установки:

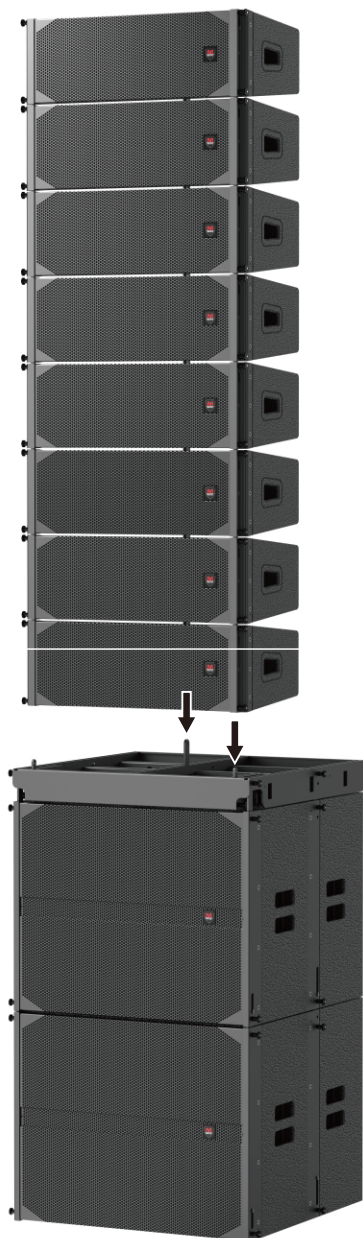

Широкополосные динамики или сабвуферы устанавливаются друг на друга последовательно.



## Внимание!

Количество устанавливаемых друг на друга линейных массивов громкоговорителей может быть увеличено или уменьшено в зависимости от условий на месте, но запрещается превышать максимально допустимую нагрузку. При напольной установке обращайте внимание на общую высоту и баланс, а также на ровность поверхности, чтобы предотвратить несчастные случаи, вызванные опрокидыванием.

# Диагностика и устранение неполадок

Проблема	Возможные причины	Решение
Нет звука	Усилитель	Подключите исправную тестовую колонку к выходам усилителя. Если звука нет, проверьте, включены ли все электронные устройства, правильно ли настроена маршрутизация сигнала, активен ли источник сигнала, достаточно ли громкость и так далее. При необходимости исправьте/отремонтируйте/замените неисправные
	Электропроводка	Убедитесь, что вы подключили правильные пары проводов к усилителю. Воспроизведите что-нибудь на низком уровне через усилитель (например, с CD-плеера или тюнера). Подключите тестовую колонку параллельно неисправной линии. Если уровень звука пропал или очень слабый, в линии короткое замыкание (возможно, сильное повреждение изоляции, заземление или прокол скобой). Если уровень звука нормальный, провод разомкнут (возможно, обрыв провода или плохое соединение). Используя тестовую колонку, пройдите по линии и проверьте каждое соединение/разъём, пока не найдете и не устраните неисправность. Соблюдайте правильную полярность.
Недостаточная частотная характеристика на низких частотах	Колонки подключены с обратной полярностью	При неправильном подключении полярности двух колонок низкие частоты будут взаимно гаситься акустически. Внимательно осмотрите маркировку или трассировку проводов ваших колонок. Убедитесь, что клемма «+» усилителя соединена с контактом 1+ разъема NL4, а клемма «-» усилителя соединена с
Прерывистый выходной сигнал с потрескиванием или искажениями	Неисправное соединение	Проверьте все соединения на усилителе и колонках, чтобы убедиться, что они чистые и плотно зажаты. Если проблема сохраняется, она может быть в усилителе или проводке. Смотрите Проблему 1 выше.
Непрерывный шум, типа жужжания, шипения, гудения	Неисправный усилитель или другое электронное устройство	Если шум присутствует, но музыкальный материал не воспроизводится, вероятной причиной является цепь обработки сигнала в электронике. Проверьте каждый
	Проблемы с заземлением системы или наличие петли заземления	Проверьте заземление системы и исправьте его при необходимости
В случае, если данные рекомендации не помогут решить вашу проблему, пожалуйста, свяжитесь с ближайшим дилером или дистрибьютором.		



Продукты Moti.vity будут обновляться по мере изменения рынка.  
Технические характеристики могут быть изменены без предварительного уведомления!

101, No.7 Meishan Avenue Industrial Zone, Hualong Town, Panyu District, Guangzhou, China (Tel)020-39218209