

MINI-B SPARKY AQUA

CL3034

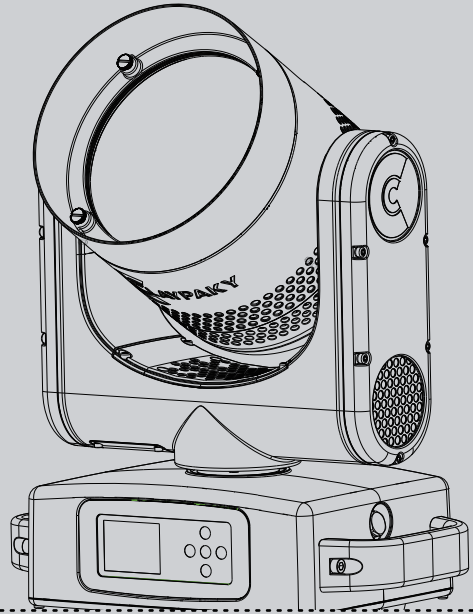

SAFETY INFORMATION

Read Carefully

**INFORMAZIONI
DI SICUREZZA**

Leggere attentamente

**INFORMATIONEN
ZUR SICHERHEIT**

Sorgfältig lesen

**INFORMACIONES
DE SEGURIDAD**

Lea cuidadosamente

**CONSIGNES
DE SÉCURITÉ**

Lire attentivement

**ИНФОРМАЦИЯ ПО
ТЕХНИКЕ БЕЗОПАСНОСТИ**

внимательно прочитайте



EN

Please read this document carefully and keep it for future reference.

CLAY PAKY disclaims any liability for damage to the appliance or property or injury to third parties resulting from installation, use or maintenance that is not carried out in accordance with the instructions in this document and in the instruction manual. The instruction manual may be downloaded from the website www.claypaky.com and must be kept with the appliance. CLAY PAKY reserves the right to modify the instructions and specifications shown in its documentation at any time without notice.

IT

Leggi attentamente questo documento e conservalo accuratamente per riferimenti futuri.

CLAY PAKY declina ogni responsabilità per danni all'apparecchio o a cose o a terzi, derivanti da installazione, uso e manutenzione effettuate non in conformità con quanto riportato sul presente documento e sul manuale di istruzioni, scaricabile dal sito www.claypaky.com e che devono sempre accompagnare l'apparecchio.

CLAY PAKY si riserva la facoltà di modificare, in qualunque momento e senza preavviso, le istruzioni e specifiche menzionate sulla propria documentazione.

DE

Lesen Sie dieses Dokument aufmerksam und bewahren Sie es als Referenz für die Zukunft auf.

CLAY PAKY lehnt jegliche Haftung für Schäden am Gerät oder an Dingen oder Dritten ab, die durch Installation, Verwendung und Wartung entstehen, die nicht in Übereinstimmung mit den Angaben des vorliegenden Dokuments und des Hinweishandbuchs erfolgen, das von der Webseite www.claypaky.com heruntergeladen werden kann und die das Gerät immer begleiten müssen.

Die Firma CLAY PAKY behält sich das Recht vor, die in der vorliegenden Bedienungsanleitung enthaltenen Daten jederzeit und ohne vorherige Benachrichtigung zu ändern.

ES

Lee atentamente este documento y consérvalo cuidadosamente para consultas futuras.

CLAY PAKY declina toda responsabilidad por daños al aparato o a cosas o a terceros, que deriven de la instalación, uso y mantenimiento efectuados no conformes con todo lo indicado en este documento y en el manual de instrucciones, que se puede descargar desde la página internet www.claypaky.com y que siempre deben acompañar al aparato.

CLAY PAKY se reserva la facultad de modificar, en cualquier momento y sin previo aviso, las características mencionadas en el presente manual de instrucciones.

FR

Lire attentivement ce document et le conserver soigneusement pour toute consultation future.

CLAY PAKY décline toute responsabilité face aux dommages occasionnés à l'appareil, aux biens ou aux personnes, dus à une installation, une utilisation et une maintenance non conformes au contenu de ce document et du manuel d'utilisation, téléchargeable depuis le site www.claypaky.com, qui doivent toujours accompagner l'appareil.

CLAY PAKY se réserve la faculté de modifier, à tout moment et sans aucun préavis, les caractéristiques reportées dans ce manuel.

RU

Внимательно прочитайте настоящий документ и бережно храните его для будущего использования.

CLAY PAKY не несет никакой ответственности за ущерб, нанесенный прибору, имуществу или третьим лицам, который был вызван монтажом, эксплуатацией и техническим обслуживанием, выполненными не в соответствии с указаниями, изложенными в данном документе и в руководстве по эксплуатации, которое можно скачать на сайте www.claypaky.com. Оба эти документа должны всегда быть рядом с прибором.

CLAY PAKY оставляет за собой право в любой момент и без предупреждения вносить изменения в инструкции и спецификации, включенные в документацию.

SAFETY INFORMATION

INSTALLATION

Make sure all parts for fixing the projector are in a good state of repair. Make sure the point of anchorage is stable before positioning the projector. The safety chain must be properly hooked onto the fitting and secured to the framework, so that, if the primary support system fails, the fitting falls as little as possible. If the safety chain gets used, it needs to be replaced with a genuine spare.

The product has XLR sockets and Network connector for DMX input/output.
The above control circuit is isolated.
Cumulative leakage current of less than 3.5 mA on the control circuit.



MINIMUM DISTANCE OF ILLUMINATED OBJECTS

The projector needs to be positioned so that the objects hit by the beam of light are at least 0.2 metres (8") from the lens of the projector.

MINIMUM DISTANCE FROM FLAMMABLE MATERIALS

The projector must be positioned so that any flammable materials are at least 0.2 metres (8") from every point on the surface of the fitting.

t_a 45°C

MAXIMUM AMBIENT TEMPERATURE

Do not operate the fixture if the ambient temperature (T_a) exceeds 45° C (113° F).

IP66

IP66 PROTECTION RATING

The fitting is fully protected against dust (first digit 6) and against powerful jets of water (second digit 6).



PROTECTION AGAINST ELECTRICAL SHOCK

Connection must be made to a power supply system fitted with efficient earthing (**Class I** appliance according to standard EN 60598-1).

It is, moreover, recommended to protect the supply lines of the projectors from indirect contact and/or shorting to earth by using appropriately sized residual current devices.

CONNECTION TO MAINS SUPPLY

The luminaire is intended for professional use only.

If the external flexible cable or cord of this luminaire is damaged, it shall be replaced by a special cord or cord exclusively available from the manufacturer or his service agent.

Connection to the electricity mains must be carried out by a qualified electrical installer. Check that the mains frequency and voltage correspond to those for which the projector is designed as given on the electrical data label. This label also gives the input power to which you need to refer to evaluate the maximum number of fittings to connect to the electricity line, in order to avoid overloading.

- Terminal block not included. Installation must be performed by a qualified person.
- Terminal block should be used for connecting the supply cord, which is not included in this package.
- The terminal block must comply with IEC/EN 60998-2-1 or IEC/EN 60998-2-2. The terminal shall have protection degree of protection against ingress of dust, solid objects and moisture is minimum IP66 or they are installed inside location where have the quite protection degree.
- The terminal block is 3 poles, screw or screwless type;
- The terminal block capacity is minimum: 1,5mm²;
- The rated voltage of terminal block must not less than 240V.
- The wire end must have clamped by crimp terminal wire connector to prevent the free wireconductor escaping.



t_c 90°C

TEMPERATURE OF THE EXTERNAL SURFACE

The maximum temperature that can be reached on the external surface of the fitting, in a thermally steady state, is 90°C (194°F).

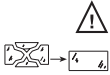

MAINTENANCE

Before starting any maintenance work or cleaning the projector, cut off power from the supply mains. After switching off, do not remove any parts of the fitting for at least 10 minutes to avoid burns. Lenses and housing must be mounted and, if visibly damaged, they have to be replaced with genuine spares.



LIGHT COLLIMATION SYSTEM

This product contains internal light collimation system. Avoid intense light from any angle.



CAUTION, RISK OF ELECTRIC SHOCK

The light source contained in this luminaire shall only be replaced by the manufacturer or his service agent or a similar qualified person.



THIS PRODUCT IS INTENDED FOR THE FOLLOWING AREAS OF APPLICATION:

Studios, stages, theatres, exhibitions, trade fairs, events, theme parks, entertainment venues, architectural lighting and similar.



NOT SUITABLE FOR HOUSEHOLD ILLUMINATION



NOT FOR RESIDENTIAL USE



BATTERY

This product contains a rechargeable battery. To preserve the environment, please dispose the battery at the end of its life according to the regulation in force.



DISPOSING

This product is supplied in compliance with European Directive 2012/19/EU - Waste Electrical and Electronic Equipment (WEEE). To preserve the environment please dispose/recycle this product at the end of its life according to the local regulation.



The products to which this manual refers comply with the European Directives pursuant to:

- 2014/35/EU - Safety of electrical equipment supplied at low voltage (LVD)
- 2014/30/EU - Electromagnetic Compatibility (EMC)
- 2011/65/EU - Restriction of the use of certain hazardous substances (RoHS)
- 2009/125/EC - EcoDesign requirements for Energy-related Products (ErP)



The products to which this manual refers comply with the following UK Regulations:

- S.I. 2016 No. 1101 - Electrical Equipment (Safety)
- S.I. 2016 No. 1091 - Electromagnetic Compatibility (EMC)
- S.I. 2012 No. 3032 - Restriction of the Use of Certain Hazardous Substances in Electrical and Electronic Equipment (RoHS)
- S.I. 2021 No. 745 - EcoDesign for Energy-Related Products and Energy Information (ErP)



The products to which this manual refers comply with the following Technical Regulations:

- TR CU 004/2011 - On safety of low-voltage equipment
- TR CU 020/2011 - Electromagnetic compatibility of technical means
- TR CU 037/2016 - On restriction of use of hazardous substances in products of electrical engineering and radio electronics

INFORMAZIONI DI SICUREZZA

INSTALLAZIONE

Assicurarsi che tutte le parti per il fissaggio del proiettore siano in buona condizione. Assicurarsi della stabilità del punto di ancoraggio prima di posizionare il proiettore. La fune di sicurezza, debitamente agganciata all'apparecchio e fissata alla struttura di sostegno, deve essere installata in modo che, in caso di cedimento del sistema di supporto primario, si abbia la minor caduta possibile dell'apparecchio. Dopo un eventuale intervento la fune di sicurezza deve essere sostituita con il ricambio originale.



DISTANZA MINIMA DEGLI OGGETTI ILLUMINATI

Il proiettore deve essere posizionato in modo tale che gli oggetti colpiti dal fascio luminoso siano distanti almeno 0,2 metri dall'obiettivo del proiettore stesso.

DISTANZA MINIMA DEI MATERIALI INFIAMMABILI

Il proiettore deve essere posizionato in modo tale che i materiali infiammabili siano distanti almeno 0,2 metri da ogni punto della superficie dell'apparecchio.

t_a 45°C

MASSIMA TEMPERATURA AMBIENTE

Non utilizzare il proiettore se la temperatura ambiente (T_a) supera i 45°C.

IP66

GRADO DI PROTEZIONE IP66

L'apparecchio è totalmente protetto contro la polvere (prima cifra 6) ed è protetto contro le ondate (seconda cifra 6).



PROTEZIONE CONTRO LA SCOSSA ELETTRICA

È obbligatorio effettuare il collegamento ad un impianto di alimentazione dotato di un'efficiente messa a terra (apparecchio di **Classe I** secondo la norma EN 60598-1).

Si raccomanda, inoltre, di proteggere le linee di alimentazione dei proiettori dai contatti indiretti e/o cortocircuiti verso massa tramite l'uso di interruttori differenziali opportunamente dimensionati.

COLLEGAMENTO ALLA RETE DI ALIMENTAZIONE

Le operazioni di collegamento alla rete di distribuzione dell'energia elettrica devono essere effettuate da un installatore elettrico qualificato. Verificare che frequenza e tensione della rete corrispondano alla frequenza e alla tensione per cui il dispositivo è predisposto, così come indicato sulla targhetta dei dati elettrici. Sulla medesima targhetta è indicata anche la potenza assorbita. Fare riferimento a quest'ultima per valutare il numero massimo di apparecchi da collegare alla linea elettrica, al fine di evitare sovraccarichi.

L'apparecchio è progettato esclusivamente per uso professionale.

Se il cavo flessibile esterno di questo apparecchio è danneggiato, deve essere sostituito con un cavo speciale disponibile esclusivamente presso il produttore o un suo agente.

L'allacciamento alla rete elettrica deve essere eseguito da un installatore elettrico qualificato. Verificare che la frequenza e la tensione di rete corrispondano a quelle per cui il proiettore è stato progettato, come indicato sull'etichetta dei dati elettrici. Questa etichetta riporta anche la potenza di ingresso a cui fare riferimento per valutare il numero massimo di raccordi da collegare alla linea elettrica, al fine di evitare sovraccarichi.

- La morsetteria non è inclusa. L'installazione deve essere eseguita da personale qualificato.
- La morsetteria deve essere utilizzata per il collegamento del cavo di alimentazione, che non è incluso in questa confezione.
- La morsetteria deve essere conforme alla normativa IEC/EN 60998-2-1 o IEC/EN 60998-2-2. La morsetteria deve garantire un livello minimo di protezione contro l'ingresso di polvere, oggetti solidi e umidità corrispondente a IP66 oppure deve essere installata all'interno di un luogo con un grado di protezione adeguato.
- La morsetteria è del tipo a 3 poli, di tipo a vite o senza vite;
- La capacità minima della morsetteria è: 1,5mm²;
- La tensione nominale della morsetteria non deve essere inferiore a 240V.
- L'estremità del filo deve essere bloccata da un connettore con terminale a crimpare per evitare la fuoriuscita del conduttore libero.



L = marrone
N = blu
PE = verde/giallo

t_c 90°C

TEMPERATURA DELLA SUPERFICIE ESTERNA

La temperatura massima raggiungibile sulla superficie esterna dell'apparecchio, in condizioni di regime termico, è di 90°C.

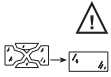

MANUTENZIONE

Prima di iniziare qualsiasi operazione di manutenzione o pulizia del proiettore togliere la tensione dalla rete di alimentazione. Dopo aver disalimentato il proiettore non rimuovere alcuna parte dell'apparato prima che sia trascorso un tempo di 10 minuti per evitare scottature. Le lenti e le coperture devono essere obbligatoriamente montate; devono inoltre, se visibilmente danneggiate, essere sostituite con ricambi originali.



SISTEMA DI COLLIMAZIONE DI LUCE

Questo prodotto contiene un sistema interno di collimazione di luce. Evitare l'ingresso di luce intensa da qualsiasi angolazione.



ATTENZIONE, RISCHIO DI SCOSSA ELETTRICA

La sorgente luminosa contenuta in questo apparecchio deve essere sostituita solo dal costruttore o dal suo servizio di assistenza o da personale altrettanto qualificato.



IL PRODOTTO È CONCEPITO PER ESSERE UTILIZZATO NEI SEGUENTI AMBITI:

Studi, palchi, teatri, esposizioni, fiere, eventi, parchi a tema, locali di intrattenimento, illuminazione architettonica e simili.



NON ADATTO ALL'ILLUMINAZIONE DOMESTICA



NON PER USO RESIDENZIALE



BATTERIA

Questo prodotto contiene una batteria ricaricabile. A tutela dell'ambiente si prega di smaltire la batteria a fine vita in conformità alla normativa vigente.



SMALTIMENTO

Questo dispositivo è conforme alla Direttiva Europea 2012/19/UE - Rifiuti di apparecchiature elettriche ed elettroniche (RAEE). Nel rispetto dell'ambiente, smaltire/riciclare il prodotto al termine del suo ciclo di vita secondo le disposizioni di legge locali.



I prodotti a cui questo manuale si riferisce sono conformi alle Direttive Europee di cui sono oggetto:

- 2014/35/EU - Safety of electrical equipment supplied at low voltage (LVD)
- 2014/30/EU - Electromagnetic Compatibility (EMC)
- 2011/65/EU - Restriction of the use of certain hazardous substances (RoHS)
- 2009/125/EC - EcoDesign requirements for Energy-related Products (ErP)



I prodotti a cui questo manuale si riferisce sono conformi alle Normative UK di cui sono oggetto:

- S.I. 2016 No. 1101 - Electrical Equipment (Safety)
- S.I. 2016 No. 1091 - Electromagnetic Compatibility (EMC)
- S.I. 2012 No. 3032 - Restriction of the Use of Certain Hazardous Substances in Electrical and Electronic Equipment (RoHS)
- S.I. 2021 No. 745 - EcoDesign for Energy-Related Products and Energy Information (ErP)



I prodotti a cui questo manuale si riferisce sono conformi alle Normative Tecniche di cui sono oggetto:

- TR CU 004/2011 - On safety of low-voltage equipment
- TR CU 020/2011 - Electromagnetic compatibility of technical means
- TR CU 037/2016 - On restriction of use of hazardous substances in products of electrical engineering and radio electronics

INFORMATIONEN ZUR SICHERHEIT

INSTALLATION

Sicherstellen, dass alle Teile für die Befestigung des Projektors in einwandfreiem Zustand sind. Vor der Installation des Projektors die Stabilität der Verankerungsstelle überprüfen. Das korrekt am Gerät eingehakte und an der Haltestruktur befestigte Sicherheitsseil muss so installiert werden, dass bei einem Nachgeben der Haupthalterung die Fallhöhe des Gerätes so gering wie möglich ist. Nach einem eventuellen Einsatz muss das Sicherheitsseil durch ein Originalersatzteil ersetzt werden.



MINDESTABSTAND ZU BELEUCHTETEN OBJEKTEN

Der Projektor muss so installiert werden, dass der Abstand zwischen dem vom Lichtstrahl beleuchteten Objekten und dem Objektiv des Projektors mindestens 0,2 Meter beträgt.

MINDESTABSTAND ZU ENTZÜNDBAREN MATERIALIEN

Der Projektor muss so installiert werden, dass entzündbare Materialien mindestens 0,2 Meter von jedem Punkt der Geräteoberfläche entfernt sind.

t_a 45°C

MAX. RAUMTEMPERATUR

Den Projektor nicht verwenden, wenn die Raumtemperatur (RT) 45°C überschreitet.

IP66

SCHUTZART IP66

Das Gerät ist vollständig gegen Staub (erste Ziffer 6) und gegen starkes Strahlwasser (zweite Ziffer 6) geschützt.



SCHUTZ GEGEN STROMSCHLAG

Es ist Pflicht, das Gerät an eine Stromversorgungsanlage anzuschließen, die mit einer leistungsfähigen Erdung ausgestattet ist (Gerät der **Klasse I** gemäß Richtlinie EN 60598-1).

Darüber hinaus wird empfohlen, die Zuleitungen der Projektoren mit korrekt bemessenen Fehlerstromschutzschaltern vor indirekten Kontakten und/oder Kurzschlüssen zu schützen.

NETZANSCHLUSS

Der Anschluss an das Stromnetz muss von einem kompetenten Elektroinstallateur ausgeführt werden. Vergewissern Sie sich, dass Spannung und Frequenz der Netzversorgung mit den Werten übereinstimmen, für die der Projektor ausgelegt ist und die auf dem Typenschild angegeben sind. Ebenfalls auf dem Typenschild ist die Leistungsaufnahme angegeben. Um zu beurteilen, wie viele Geräte maximal an die Stromleitung angeschlossen werden können, ist auf diese Angaben Bezug zu nehmen, damit Überlastungen vermieden werden.

Die Leuchte ist nur für den professionellen Gebrauch bestimmt.

Bei Beschädigung des externen flexiblen Kabels der Leuchte muss dieses durch ein spezielles Kabel ersetzt werden, welches abschließlich beim Hersteller bzw. dessen Servicepartner erhältlich ist.

Der Anschluss an das Stromnetz muss von einem qualifizierten Elektroinstallateur durchgeführt werden. Stellen Sie sicher, dass Netzfrequenz und -spannung mit denen übereinstimmen, für die der Projektor ausgelegt ist, wie auf dem Typenschild angegeben. Auf dem Typenschild ist auch die Eingangsleistung angegeben, auf die Sie sich beziehen müssen, um die maximale Anzahl von Armaturen für den Anschluss an die Stromleitung zu ermitteln, um eine Überlastung zu vermeiden.

- Die Anschlussklemme ist nicht im Lieferumfang enthalten. Die Installation muss von einer qualifizierten Person durchgeführt werden.
- Die Anschlussklemme dient zum Anschluss des Netzkabels, welches nicht im Lieferumfang enthalten ist.
- Die Anschlussklemme muss der IEC/EN 60998-2-1 oder IEC/EN 60998-2-2 entsprechen. Die Klemme muss einen Schutzgrad gegen das Eindringen von Staub, festen Gegenständen und Feuchtigkeit von mindestens IP66 aufweisen oder sie muss an einem Ort installiert werden, der einen entsprechenden Schutzgrad aufweist.
- Die Anschlussklemme ist 3-polig, schraubbar oder schraubenlos;
- Die Anschlussklemme hat eine Kapazität von mindestens: 1,5mm²;
- Die Nennspannung der Anschlussklemme muss mindestens 240 V betragen.
- Das Drahtende muss mit einem Crimpanschluss fixiert werden, um ein Heraustreten des freien Leiters zu verhindern.

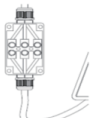

L = braun
N = blau
⊕ = grün/gelb

t_c 90°C

TEMPERATUR DER AUSSENFLÄCHE

Die Außenfläche des Geräts kann im Wärmebetrieb eine Höchsttemperatur von 90°C erreichen.

WARTUNG

Vor Beginn von Instandhaltungs- oder Reinigungsarbeiten am Projektor ist Versorgungsspannung zu unterbrechen. Nach der Trennung des Scheinwerfers von der Stromversorgung, kein Teil des Gerätes vor Ablauf eines Zeitraumes von 10 Minuten entfernen, um Verbrennungen zu vermeiden. Die Montage der Linsen und der Abdeckungen ist obligatorisch vorgeschrieben; des Weiteren müssen sie bei sichtbarer Beschädigung durch Originalersatzteile ersetzt werden.

SYSTEM ZUR LICHTKOLLIMATION

Dieses Produkt enthält ein internes System zur Kollimation des Lichts. Den Eintritt von starkem Licht aus jedem Einfallwinkel vermeiden.

ACHTUNG, GEFAHR EINES STROMSCHLAGES

Die in diesem Gerät enthaltene Lichtquelle darf nur vom Hersteller, von seinem Kundendienst oder von derartig qualifiziertem Personal ausgetauscht werden.

DAS PRODUKT WURDE FÜR DIE VERWENDUNG IN DEN FOLGENDEN BEREICHEN ENTWICKELT:

Studios, Bühnen, Theater, Ausstellungen, Messen, Veranstaltungen, Themenparks, Unterhaltungslokale, Architekturbeleuchtung oder ähnliches.

NICHT FÜR HAUSHALTSBELEUCHTUNG GEEIGNET

NICHT FÜR DEN HÄUSLICHEN GEBRAUCH

BATTERIE

Dieses Produkt enthält eine wiederaufladbare Batterie. Zum Schutz der Umwelt bitten wir Sie, diese Batterie, nachdem sie verbraucht ist, gemäß den geltenden Vorschriften zu entsorgen.

ENTSORGUNG

Diese Vorrichtung entspricht der Europäischen Richtlinie 2012/19/UE - Abfall von elektrischen und elektronischen Gerätschaften (RAEE). Das Produkt am Ende seines Lebenszyklus unter Berücksichtigung der Umwelt nach den lokalen Gesetzesvorschriften entsorgen/recycle/n.



Die Produkte, auf die dieses Handbuch sich bezieht, entsprechen den Europäischen Richtlinien, denen sie unterliegen:

- 2014/35/EU - Safety of electrical equipment supplied at low voltage (LVD)
- 2014/30/EU - Electromagnetic Compatibility (EMC)
- 2011/65/EU - Restriction of the use of certain hazardous substances (RoHS)
- 2009/125/EC - EcoDesign requirements for Energy-related Products (ErP)



Die Produkte, auf die dieses Handbuch sich bezieht, entsprechen den einschlägigen britischen Richtlinien:

- S.I. 2016 No. 1101 - Electrical Equipment (Safety)
- S.I. 2016 No. 1091 - Electromagnetic Compatibility (EMC)
- S.I. 2012 No. 3032 - Restriction of the Use of Certain Hazardous Substances in Electrical and Electronic Equipment (RoHS)
- S.I. 2021 No. 745 - EcoDesign for Energy-Related Products and Energy Information (ErP)



Die Produkte, auf die dieses Handbuch sich bezieht, entsprechen den einschlägigen Technischen Richtlinien:

- TR CU 004/2011 - On safety of low-voltage equipment
- TR CU 020/2011 - Electromagnetic compatibility of technical means
- TR CU 037/2016 - On restriction of use of hazardous substances in products of electrical engineering and radio electronics

INFORMACIONES DE SEGURIDAD

INSTALACIÓN

Asegúrese de que todos los elementos de fijación del proyector estén en buenas condiciones. Controle la estabilidad del punto de anclaje antes de instalar el proyector. La cuerda de seguridad, correctamente enganchada al aparato y fijada a la estructura de soporte, debe colocarse de modo que, si el soporte principal cede, el aparato sufra la menor caída posible. En caso de desgaste de la cuerda de seguridad, sustitúyala por el recambio original.



DISTANCIA MÍNIMA DE LOS OBJETOS ILUMINADOS

El proyector debe ser posicionado de modo tal que los objetos tocados por el haz luminoso tengan una distancia de al menos 0,2 metros del objetivo del mismo proyector.

DISTANCIA MÍNIMA DE LOS MATERIALES INFLAMABLES

El proyector debe ser posicionado de modo tal que los materiales inflamables tengan una distancia de al menos 0,2 metros de cada punto de la superficie del aparato.

t_a 45°C

MÁXIMA TEMPERATURA AMBIENTE

No utilice el proyector si la temperatura ambiente (t_a) supera los 45°C.

IP66

GRADO DE PROTECCIÓN IP66

El aparato está protegido totalmente contra el polvo (primer dígito 6) y contra los chorros muy potentes de agua (segundo dígito 6).



PROTECCIÓN CONTRA DESCARGAS ELÉCTRICAS

Es obligatorio efectuar la conexión a una instalación de alimentación dotada de una eficiente puesta a tierra (aparato de **Clase I** según la norma EN 60598-1). Además, se recomienda proteger las líneas de alimentación de los proyectores de los contactos indirectos y/o cortocircuitos hacia masa, mediante el uso de interruptores diferenciales dimensionados oportunamente.

CONEXIÓN A LA RED DE ALIMENTACIÓN

Las operaciones de conexión a la red de distribución de la energía eléctrica deben ser efectuadas por un instalador eléctrico cualificado. Constate que los valores de frecuencia y tensión de la red sean iguales a los que figuran en la placa de los datos eléctricos del proyector. En la misma placa está indicada la potencia absorbida. Hacer referencia a esta última para valorar el número máximo de aparatos que conectar a la línea eléctrica, con el fin de evitar sobrecargas.

La luminaria está destinada exclusivamente a un uso profesional.

Si el cable o cordón flexible externo de esta luminaria está dañado, deberá ser sustituido por un cable o cordón especial, disponible exclusivamente a través del fabricante o de su concesionario.

La conexión a la red eléctrica deberá efectuarla un instalador eléctrico cualificado. Compruebe que los valores de frecuencia y tensión de red correspondan a aquellos para los que se ha diseñado el proyector, tal y como se indica en la placa de los datos eléctricos. En la misma placa se indica la potencia de entrada que ha de tenerse en cuenta para valorar el número máximo de aparatos que pueden conectarse a la línea eléctrica con el fin de evitar sobrecargas.

- Bloque de terminales no incluido. La instalación debe realizarla una persona cualificada.
- El bloque de terminales debe utilizarse para conectar el cable de alimentación, que no se incluye en este paquete.
- El bloque de terminales debe cumplir las normas IEC/EN 60998-2-1 o IEC/EN 60998-2-2. El terminal debe tener un nivel de protección contra la entrada de polvo, objetos sólidos y humedad de al menos IP66 o estar instalado en un lugar con un nivel de protección adecuado.
- El bloque de terminales es de 3 polos, de tipo tornillo o sin tornillo;
- La capacidad del bloque de terminales es mínima: 1,5mm²;
- La tensión nominal del bloque de terminales no debe ser inferior a 240 V.
- El extremo del cable debe estar sujeto por un conector de cable con terminal de crimpado para evitar que se escape el conductor libre.

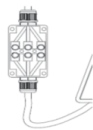

L = marrón
N = azul
⓪ = verde/amarillo

t_c 90°C

TEMPERATURA DE LA SUPERFICIE EXTERNA

La temperatura máxima que puede alcanzar la superficie externa del aparato, en condiciones de régimen térmico, es de 90°C.

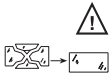

MANTENIMIENTO

Antes de iniciar cualquier operación de mantenimiento o limpieza del proyector, desconecte el aparato de la red eléctrica. Tras haber apagado el proyector, no elimine ninguna parte del aparato antes de un período de 10 minutos para evitar quemaduras. Lentes y cubiertas deben montarse obligatoriamente; además, si estuvieran dañadas, deberán ser sustituidas por recambios originales.



SISTEMA DE COLIMACIÓN DE LUZ

Este producto contiene un sistema interno de colimación de luz. Evitar la difusión de luz intensa desde cualquier angulación.



ATENCIÓN, RIESGO DE DESCARGA ELÉCTRICA

La fuente de luz contenida en este dispositivo sólo podrá ser sustituida por el fabricante o por su servicio de asistencia o por personal debidamente cualificado.



EL PRODUCTO ES CONCEBIDO PARA SER UTILIZADO EN LOS SIGUIENTES AMBIENTES:

Estudios, palcos, teatros, exposiciones, ferias, eventos, parques temáticos locales de entretenimiento, iluminación de arquitecturas y similares.



NO ES APROPIADO PARA LA ILUMINACIÓN DOMÉSTICA



NO PARA USO RESIDENCIAL



BATERÍA

Este producto contiene una batería recargable. Para proteger el ambiente se ruega eliminar la batería conforme a la normativa vigente.



ELIMINACIÓN

Este dispositivo es conforme a la Directiva Europea 2012/19/UE - Residuos de equipos eléctricos y electrónicos (RAEE). Con el fin de respetar el ambiente, eliminar/reciclar el producto al final de su ciclo de vida según las disposiciones de ley locales.



Los productos a los que se refiere este manual son conformes a las Directivas Europeas de las cuales son objeto:

- 2014/35/EU - Safety of electrical equipment supplied at low voltage (LVD)
- 2014/30/EU - Electromagnetic Compatibility (EMC)
- 2011/65/EU - Restriction of the use of certain hazardous substances (RoHS)
- 2009/125/EC - EcoDesign requirements for Energy-related Products (ErP)



Los productos a los que se refiere este manual son conformes a las Normativas del Reino Unido de las que son objeto:

- S.I. 2016 No. 1101 - Electrical Equipment (Safety)
- S.I. 2016 No. 1091 - Electromagnetic Compatibility (EMC)
- S.I. 2012 No. 3032 - Restriction of the Use of Certain Hazardous Substances in Electrical and Electronic Equipment (RoHS)
- S.I. 2021 No. 745 - EcoDesign for Energy-Related Products and Energy Information (ErP)



Los productos a los que se refiere este manual son conformes a las Normativas Técnicas de las que son objeto:

- TR CU 004/2011 - On safety of low-voltage equipment
- TR CU 020/2011 - Electromagnetic compatibility of technical means
- TR CU 037/2016 - On restriction of use of hazardous substances in products of electrical engineering and radio electronics

CONSIGNES DE SÉCURITÉ

INSTALLATION

S'assurer que toutes les pièces pour la fixation du projecteur sont en bon état. S'assurer de la stabilité du point d'ancrage avant de positionner le projecteur. Le câble de sécurité, à fixer correctement à l'appareil et à la structure de support, doit être installé de façon à ce que, en cas de rupture du système de support principal, la chute de l'appareil soit la plus limitée possible. Après une éventuelle intervention du câble de sécurité suite à une chute, il faut le remplacer par une pièce de rechange d'origine.

Le produit est équipé de prises XLR et d'un connecteur réseau pour l'entrée/sortie DMX. Le circuit de commande ci-dessus est isolé.

Courant de fuite cumulé inférieur à 3,5 mA sur le circuit de commande.



DISTANCE MINIMUM DES OBJETS ÉCLAIRÉS

Le projecteur doit être positionné de façon à ce que les objets éclairés par le faisceau lumineux soient à une distance d'au moins 0,2 mètres de l'objectif du projecteur.

DISTANCE MINIMUM DES SUBSTANCES INFLAMMABLES

Le projecteur doit être positionné de façon à ce qu'il y ait une distance d'au moins 0,2 mètre entre toute substance inflammable et tout point de sa surface.

t_a 45°C

TEMPÉRATURE AMBIANTE MAXIMUM

Ne pas utiliser le projecteur quand la température ambiante (T_a) dépasse 45°C.

IP66

DEGRÉ DE PROTECTION IP66

L'appareil est entièrement protégé contre la poussière (premier chiffre 6) et contre les forts jets d'eau (deuxième chiffre 6).



PROTECTION CONTRE L'ÉLECTRISATION

L'appareil doit obligatoirement être branché à une installation d'alimentation équipée d'une mise à la terre efficace (appareil de **Classe I** selon la norme EN 60598-1). Nous recommandons également de protéger les lignes d'alimentation des projecteurs contre les contacts indirects et/ou les courts-circuits vers la masse en utilisant des interrupteurs différentiels de sensibilité adéquate.

BRANCHEMENT AU RÉSEAU D'ALIMENTATION

Les opérations de branchement au réseau de distribution de l'énergie électrique doivent être exécutées par un installateur électrique qualifié. Contrôler que la fréquence et la tension de réseau correspondent à la fréquence et à la tension pour lesquelles le projecteur est prévu ; ces données sont indiquées sur la plaquette des données électriques. Cette même plaquette reporte également la puissance absorbée. Afin d'éviter des surcharges, se référer à celle-ci pour évaluer le nombre maximum d'appareils à brancher à la ligne électrique.

Le luminaire est destiné à un usage professionnel uniquement.

Si le câble ou le cordon flexible externe de ce luminaire est endommagé, il doit être remplacé par un cordon spécial ou exclusivement disponible auprès du fabricant ou de son agent de service.

Le raccordement au réseau électrique doit être effectué par un électricien qualifié. Vérifier que la fréquence et la tension du secteur correspondent à celles pour lesquelles le projecteur est conçu comme indiqué sur l'étiquette de données électriques. Cette étiquette indique également la puissance d'entrée à laquelle vous devez vous référer pour évaluer le nombre maximum de luminaires à raccorder à la ligne électrique, afin d'éviter toute surcharge.

- Bornier non inclus. L'installation doit être effectuée par une personne qualifiée.
- Un bornier doit être utilisé pour connecter le cordon d'alimentation, qui n'est pas inclus dans cet emballage.
- Le bornier doit être conforme à la norme CEI/EN 60998-2-1 ou CEI/EN 60998-2-2. Les terminaux doivent avoir un degré de protection contre la pénétration de poussière, d'objets solides et d'humidité minimum IP66 ou ils sont installés à l'intérieur d'un emplacement assurant un degré de protection approprié.
- Le bornier est constitué de 3 pôles, de type à vis ou sans vis ;
- La capacité du bornier est d'au minimum : 1,5 mm² ;
- La tension nominale du bornier ne doit pas être inférieure à 240 V.
- L'extrémité du fil doit être serrée par le connecteur du fil de la borne à sertir pour empêcher le fil libre de s'échapper.

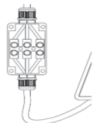

L = brun
N = bleu
⊕ = vert/jaune

t. 90°C

TEMPÉRATURE DE LA SURFACE EXTÉRIEURE

La température maximum qui peut être atteinte sur la surface extérieure de l'appareil, en conditions de régime thermique, est de 90°C.

FR

ENTRETIEN

Débrancher le projecteur du réseau d'alimentation avant de commencer toute opération de maintenance ou de nettoyage. Après avoir débranché le projecteur, veiller à ne retirer aucune partie de l'appareil dans les 10 minutes qui suivent le débranchement afin d'éviter des brûlures. Lentilles et couvertures doivent obligatoirement être montées sur l'appareil et doivent être remplacées par des pièces d'origine dès qu'elles sont visiblement endommagées.

SYSTÈME DE COLLIMATION DE LA LUMIÈRE

Ce produit contient un système de collimation de la lumière. Éviter qu'une lumière intense n'entre d'un quelconque angle de vue.

ATTENTION, RISQUE DE CHOC ÉLECTRIQUE

La source lumineuse qui est contenue dans cet appareil doit être remplacée uniquement par le fabricant, par son service d'assistance ou par tout autre personnel dûment qualifié à cet effet.

LE PRODUIT EST CONÇU POUR ÊTRE UTILISÉ DANS LES MILIEUX SUIVANTS :

Studios, scènes, théâtres, expositions, salons, événements, parcs à thème, lieux de divertissement, éclairage architectural et similaires.

NON ADAPTÉ À L'ÉCLAIRAGE DOMESTIQUE

NON INDIQUÉ POUR UN UTILIZATION RÉSIDENTIEL

BATTERIE

Ce produit contient une batterie rechargeable. Une fois la batterie arrivée à la fin de sa durée de vie, procéder à son élimination conformément à la norme en vigueur de manière à éviter toute pollution.

ÉLIMINATION

Ce dispositif est conforme à la Directive Européenne 2012/19/UE – Déchets d'équipements électriques et électroniques (DEEE). Dans le respect de l'environnement, écouler/recycler le produit à la fin de son cycle de vie selon les dispositions légales locales.



Les produits auxquels ce manuel se rapporte sont conformes aux Directives Européennes dont ils font l'objet :

- 2014/35/EU - Safety of electrical equipment supplied at low voltage (LVD)
- 2014/30/EU - Electromagnetic Compatibility (EMC)
- 2011/65/EU - Restriction of the use of certain hazardous substances (RoHS)
- 2009/125/EC - EcoDesign requirements for Energy-related Products (ErP)



Les produits auxquels ce manuel se rapporte sont conformes aux réglementations britanniques suivantes :

- S.I. 2016 No. 1101 - Electrical Equipment (Safety)
- S.I. 2016 No. 1091 - Electromagnetic Compatibility (EMC)
- S.I. 2012 No. 3032 - Restriction of the Use of Certain Hazardous Substances in Electrical and Electronic Equipment (RoHS)
- S.I. 2021 No. 745 - EcoDesign for Energy-Related Products and Energy Information (ErP)



Les produits auxquels ce manuel se rapporte sont conformes aux règlements techniques suivants :

- TR CU 004/2011 - On safety of low-voltage equipment
- TR CU 020/2011 - Electromagnetic compatibility of technical means
- TR CU 037/2016 - On restriction of use of hazardous substances in products of electrical engineering and radio electronics

ИНФОРМАЦИЯ ПО ТЕХНИКЕ БЕЗОПАСНОСТИ

МОНТАЖ

Удостоверьтесь, что все элементы для закрепления прожектора в хорошем состоянии. Перед размещением прожектора удостоверьтесь в устойчивости точки крепления. Страховочный трос, надлежащим образом прикрепленный к прибору и к несущей конструкции, должен быть установлен таким образом, чтобы в случае проседания первичной системы креплений высота падения прибора была максимально низкой. Страховочный трос, который уже использовался при падении прибора, должен быть заменен на оригинальный запасной трос.



МИНИМАЛЬНОЕ РАССТОЯНИЕ МЕЖДУ ПРИБОРОМ И ОСВЕЩАЕМЫМИ ПРЕДМЕТАМИ

Прожектор должен быть размещен таким образом, чтобы предметы, освещаемые световым лучом, находились на расстоянии не менее 0,2 метров от объектива прожектора.

МИНИМАЛЬНОЕ РАССТОЯНИЕ МЕЖДУ ПРИБОРОМ И ЛЕГКОВОСПЛАМЕНЯЮЩИМИСЯ МАТЕРИАЛАМИ

Прожектор должен быть размещен таким образом, чтобы легковоспламеняющиеся материалы были расположены на расстоянии не менее 0,2 метра от всех точек поверхности прибора.

t_a 45°C

МАКСИМАЛЬНАЯ ТЕМПЕРАТУРА ОКРУЖАЮЩЕЙ СРЕДЫ

Не используйте прожектор, если температура окружающей среды (T_a) превышает 45°C.

IP66

СТЕПЕНЬ ЗАЩИТЫ IP66

Изделие защищено полностью от пыли (первая цифра 6) и защищено от сильных водяных струй (вторая цифра 6).



ЗАЩИТА ОТ ЭЛЕКТРИЧЕСКОГО УДАРА

Является обязательным подключение прибора к сети питания, оборудованной эффективным заземлением (прибор **Класса I** в соответствии со стандартом EN 60598-1).

Кроме того, рекомендуется обеспечить защиту линий питания прожекторов от косвенных контактов и/или короткого замыкания с заземлением, для этого можно использовать дифференциальные выключатели, рассчитанные на соответствующий номинальный ток.

ПОДКЛЮЧЕНИЕ К СЕТИ ПИТАНИЯ

Операции по подключению прибора к сети распределения электроэнергии должны выполняться квалифицированным электриком. Удостоверьтесь, что частота и напряжение сети соответствуют частоте и напряжению, для которых предназначен прибор и указанному на табличке с электрическими характеристиками. На этой же табличке указана потребляемая мощность. Учитывайте это значение, когда вы будете принимать решение о максимальном количестве приборов, подключаемых к линии электропитания, во избежание перегрузок.

Данный осветительный прибор предназначен исключительно для профессионального применения. Если наружный гибкий кабель или шнур данного осветительного прибора поврежден, его необходимо заменить на специальный шнур или шнур, который можно приобрести исключительно у производителя или в авторизованном сервисном центре.

Подключение к электросети должно осуществляться квалифицированным электриком. Проверьте, что частота и напряжение электросети соответствуют значениям, для которых предназначен прожектор, указанным на табличке с электрическими параметрами. На данной табличке указана также входная мощность, которую надо учитывать при расчете максимального количества устройств, подключаемых к электрической линии, во избежание перегрузок.

- Клемная колодка не входит в комплект. Монтаж должен выполняться квалифицированным специалистом.
- Для подсоединения шнура питания необходимо использовать клеммную колодку, которая не входит в комплект поставки.
- Клеммная колодка должна соответствовать стандарту IEC/EN 60998-2-1 или IEC/EN 60998-2-2.

Клеммная колодка должна иметь степень защиты от проникновения пыли, твердых предметов и влаги не ниже IP66 или устанавливаться в помещениях с достаточно высокой степенью защиты.

- Клеммная колодка может быть 3-полюсной, винтовой или безвинтовой;
- Минимальное сечение провода клеммной колодки: 1,5мм²;
- Номинальное напряжение клеммной колодки должно быть не ниже 240 В.
- Конец провода должен быть закреплен зажимной клеммой для предотвращения выскальзывания свободного проводника.

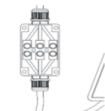

L = коричневый
N = синий
⊕ = зеленый/желтый

t_c 90°C

ТЕМПЕРАТУРА НАРУЖНОЙ ПОВЕРХНОСТИ

Максимальная температура наружной поверхности прибора в условиях теплового режима составляет 90°C.

ТЕХНИЧЕСКОЕ ОБСЛУЖИВАНИЕ

Перед выполнением любых операций технического обслуживания или чистки прожектора необходимо отключить напряжение питания. После отключения прожектора от источника питания не демонтируйте никаких частей прибора в течение 10 минут во избежание ожогов. Линзы и обложка должны быть установлены в обязательном порядке; кроме того, если на них имеются заметные повреждения, их необходимо заменить на оригинальные запасные линзы.

СИСТЕМА КОЛЛИМАЦИИ СВЕТА

Данное изделие оборудовано встроенной системой коллимации света. Избегайте интенсивного излучения из любого угла.

ВНИМАНИЕ, РИСК ЭЛЕКТРИЧЕСКОГО УДАРА

Источник света, включенный в данный прибор, должен заменяться только изготовителем или его сервисной службой, либо персоналом с равноценной квалификацией.

ИЗДЕЛИЕ ПРЕДНАЗНАЧЕНО ДЛЯ СЛЕДУЮЩЕГО ПРИМЕНЕНИЯ:

Студии, сцены, театры, выставки, ярмарки, общественные мероприятия, тематические парки, увеселительные заведения, освещение архитектурных сооружений и тому подобное.

ИЗДЕЛИЕ НЕ ПРИГОДНО ДЛЯ БЫТОВОГО ОСВЕЩЕНИЯ

НЕ ПРИГОДНО ДЛЯ ОСВЕЩЕНИЯ ЖИЛЫХ ПОМЕЩЕНИЙ

БАТАРЕЯ

Данное изделие оснащено аккумуляторной батареей. Из соображений охраны окружающей среды рекомендуется сдать отработанную батарею на утилизацию в соответствии с действующим законодательством.

УТИЛИЗАЦИЯ

Данное изделие соответствует предписаниям Европейской директивы 2012/19/ЕС - Об отходах электрического и электронного оборудования (WEEE). В целях охраны окружающей среды сдайте отработанное изделие на утилизацию/переработку в соответствии с местным законодательством.



Изделия, описанные в данном руководстве, соответствуют требованиям следующих Европейских директив:

- 2014/35/EU - Safety of electrical equipment supplied at low voltage (LVD)
- 2014/30/EU - Electromagnetic Compatibility (EMC)
- 2011/65/EU - Restriction of the use of certain hazardous substances (RoHS)
- 2009/125/EC - EcoDesign requirements for Energy-related Products (ErP)



Изделия, описанные в данном руководстве, соответствуют требованиям следующих британских стандартов:

- S.I. 2016 No. 1101 - Electrical Equipment (Safety)
- S.I. 2016 No. 1091 - Electromagnetic Compatibility (EMC)
- S.I. 2012 No. 3032 - Restriction of the Use of Certain Hazardous Substances in Electrical and Electronic Equipment (RoHS)
- S.I. 2021 No. 745 - EcoDesign for Energy-Related Products and Energy Information (ErP)



Изделия, описанные в данном руководстве, соответствуют требованиям следующих технических регламентов:

- TR CU 004/2011 - On safety of low-voltage equipment
- TR CU 020/2011 - Electromagnetic compatibility of technical means
- TR CU 037/2016 - On restriction of use of hazardous substances in products of electrical engineering and radio electronics



CLAY PAKY - I - 24068 Seriate (BG) - Via Pastrengo, 3/B
Phone +39 035 654311 - www.claypaky.com